

ケイモト製作所

総合カタログ

建築用ビス・建築資材 その他

Vol.12

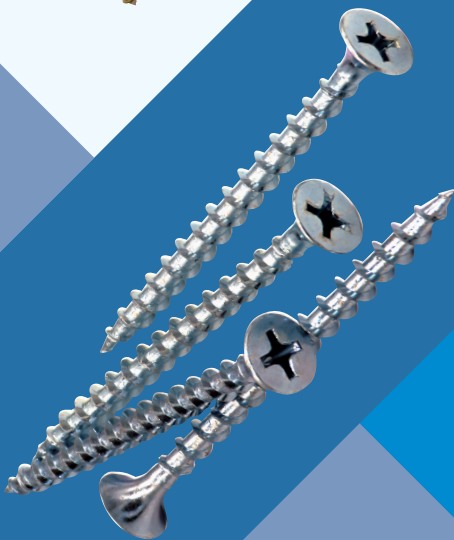
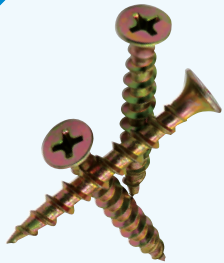

 **KEIMOTOSEISAKUSHO**

<http://www.keimoto-ss.com>

ケイモト製作所は お客様のニーズに合わせて変化を続けます。

お客様の求めている価値を最大限に提供できるよう挑戦を続けています。
常にお客様第一の精神で、多様なニーズに合わせて柔軟な対応ができるよう技術力・提案力を磨き
お客さまにベストなものを提供することを目指します。

代表取締役 慶元 勝
慶元 喜代子

経営理念

最高の品質とサービスで
お客様に安心と満足を提供し
「ありがとう」を合言葉に
互いに認め共に成長し続ける
企業を目指します。

会社概要

社名	株式会社ケイモト製作所
代表取締役	慶元 勝 慶元 喜代子
本社住所	大阪府八尾市太田新町6丁目40番地
創立	昭和46年9月1日
株式会社創立	昭和59年7月1日
資本金	1,000万円
従業員	50名
主要販売先	株式会社オクジュエ、片山鋸螺工業株式会社 株式会社カナエ、サンコーインダストリー株式会社 株式会社サンユー、野原グループ株式会社 岩谷テクノ株式会社、川喜金物株式会社 株式会社野口ハードウェア、株式会社カワノ
主要仕入先	株式会社カナエ、野原グループ株式会社、 サンコーインダストリー株式会社、日章鋸螺株式会社 由良産商株式会社
営業品目	タッピングネジ、コーススレッド、軽天ビス、ステーブル コンクリートビス、ボルト、建築資材・金物、工具類 小ネジ、木ねじ
主要取引銀行	阿波銀行 南大阪支店、日本政策金融公庫 東大阪支店、 商工中金 東大阪支店、三井住友銀行 若江岩田支店、 りそな銀行 東大阪支店、南都銀行 八尾支店、 紀陽銀行 八尾南支店、徳島大正銀行 東大阪支店、 京都銀行 八尾支店

会社沿革

昭和46年 9月	大阪府八尾市幸町にて慶元製作所を創業 ローリング加工業を始める
昭和52年 9月	八尾市西弓削2丁目に移転 事務所開設・ヘッターとローリング加工業を増設
昭和55年 6月	タッピング小ネジ貿易輸出業に進出
昭和59年 7月	株式会社ケイモト製作所設立
昭和62年 7月	国内向け各種ネジ製造販売業に進出
平成11年 9月	八尾市太田新町に本社を移転
平成15年 9月	東京営業所開設
平成17年 9月	八尾工場開設
平成23年 10月	名古屋営業所開設
平成24年 11月	仙台営業所開設
平成29年 3月	福岡営業所開設
令和2年 3月	広島営業所開設
令和2年 12月	名古屋営業所 大阪本社に統合
令和5年 3月	八尾市太田新町 本社駐車場開設



私たちは全力でお客様のご要望にお応えします！



自社製造

1本1本丁寧に選別しています。

ご要望によっては海外調達する場合もあります。



海外調達



大阪本社 選別検査

迅速に丁寧にお客様のお手元へお届けします。



自社倉庫



自社工場

営業所紹介



東京営業所



福岡営業所



広島営業所



仙台営業所

建築用ねじをメインに、資材・金物・工具・現場関連の消耗品など幅広く取り扱っております。 カタログ掲載以外の商品でもお気軽にお問い合わせ下さい。

ネジ製造・販売、各種輸入品取扱い



- 軽天・内装用ねじ
- ナット・ワッシャー
- タッピング
- 自社製造
- ボルト
- 海外製造
- 寸切り

建築資材・金物販売・ステーブル

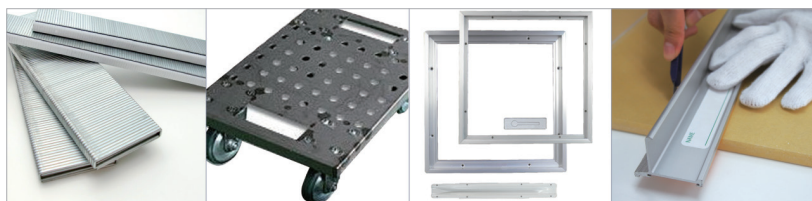

- ステーブル
- 点検口
- ガスピン
- 安全定規
- ボード台車
- 軽天工事用道具
- 吊りボルト支持具

各種メーカー品・卸販売



- 切断砥石
- ボンド・スプレー
- ブルースリング
- 工具類

■材質の特徴

材質の種類		主な特徴
鉄		国産鋼材メーカーのねじ専用材を使用。特殊熱処理で高強度。
ステンレス	SUS410	熱処理が可能で、高強度だが耐食性が劣る。磁石につく。
	SUS304	熱処理が不可能で、強度は弱い。磁石につかない。流し台等に使用されサビに強い。
	SUSXM7	熱処理が不可能で、強度は弱い。磁石につかない。サビに強い。

■表面処理の主な特徴

	表面処理	外観色	表面処理(ビス)の主な特徴
鉄	ユニクロ	青銀色	表面処理で幅広く普及している代表的なメッキ。光沢があって美しいが、耐食性は強くない。
	三価ユニクロ	青銀色	六価クロムを使用しない、人体や環境にも影響のないメッキです。
	カラー	白・グレー・ブロンズ等	ユニクロメッキを施したあと、頭部にペイントを吹き付けます。
	クロメート	黄金色	黄金色で光沢あり。ユニクロよりは耐食性が良い。建築用ビスの表面処理として幅広く使われています。
	ニッケル	黄色味の金属光沢	耐食性に優れ、硬さ、柔軟性など物理的性質も良好。装飾性を高めるためにはクロムめっきを施します。
	三価クロメート	白銀	六価クロムを使用しない、人体や環境にも影響のないめっきです。三価ユニクロより耐食性が良い。
	ダクロ	灰色	ダクロダイズド処理により、防錆効果が強いメッキです。塩水に強い効果を発揮します。
	ラスパート	シルバー	特殊セラミックで表面コーティングされており、防錆効果が強いメッキです。特に酸性雨・対薬品性に優れている。
410 ステン レス	パシペート	ステンレス	外観美しく高強度ですが、耐食性はあまり強くありません。
	スズ	銀色	外観美しく、耐食性と焼き付き防止効果を大幅に向上させたメッキです。
	ブロンズ	ブロンズ	サッシ等のブロンズ等にあわせたメッキです。

ドライウォール ワンタッチ（軽天・内装用）	ラッパ・ステンレスラッパ SUS410 -----	2
	カラーラッパ・ラッパ逆ネジカラー・パン頭 -----	3
	フレキ・フレキカラー・ステンレスフレキ SUS410 -----	4
	モドトラス・ステンレスモドトラス SUS410・PBビス・KG スクリュー -----	5
コーススレッド （木工用）	ラッパコーススレッド（徳用箱）・ラッパコーススレッド（カラー） -----	6
	ステンレスラッパ SUS410・SUSXM7 -----	7
	フレキ・フレキステンレス SUS410 -----	8
	ステンレスフレキ SUSXM7・なげしビス -----	9
	スリムビス（徳用箱）・ステンレス SUS XM7 パシペートスリムビス -----	10
コンクリビス・ALCビス （コンクリート用）	サラ（パック詰め）・サラステンレス SUS410（パック詰め） -----	11
	ナベ（パック詰め）・ナベステンレス SUS410 -----	12
	ALCビス・ラミネートビス・四角穴付 ALCドリルビス -----	13
ドリルビス （板金鋼板用）	ラッパ・フレキ -----	14
	リーマーフレキ・ステンレスリーマーフレキ -----	15
	モドトラス・ステンレスモドトラス -----	16
	ナベ・コアポイント -----	17
	ステンレスナベ SUS410 -----	18
	サラ -----	19
	ステンレスサラ -----	20
	ヘックス六角 -----	21
	ステンレスヘックス SUS410・ナミイタ用六角 -----	22
ステンキャップ六角 SUS304・ティーワッシャー -----	23	
スタッドビス	スタッドビス・ステン D6 サラドリル SUS410・フラットテクスビス -----	24
タッピングネジ（木工用）	タッピングネジ -----	25
小ネジ	小ネジ・寸切りボルト -----	26
木ネジ	サラ木ネジ・丸サラ木ネジ・丸木ネジ -----	27
ステーブル（内装用）	内装用ステーブル -----	28
六角ボルト	六角ボルト 全ネジ・半ネジ -----	29
ナット・ワッシャー	六角ナット・袋ナット 3形・ばね座金 2号・長ナット・平座金 ISO -----	30
作業用品	ボンド各種 -----	32
	切断砥石・チップソー -----	33
	ボード台車・手押し台車・各種 -----	34
	吊りボルト支持具・金具・ナットセッター・H鋼用ビス -----	35
	レーザー関連・脚立・足場台・安全定規 -----	36
	コンパネ用ビス -----	37
	ガス銃・ガスピン・その他 -----	38
	りん木・サビ止めスプレー・安全用具 -----	39

ドライウォール<ワンタッチ (軽天・内装用) >

ラッパ(石膏ボード用)

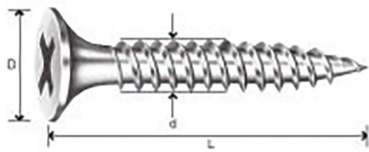

品番	サイズ	入り数	仕上げ	L	D	d
01163020	3.0X20	1000本×20箱	三価ユニクロ	20.0	7.0	3.0
01163022	3.0X22	1000本×20箱	三価ユニクロ	22.0	7.0	3.0
01163516	3.5X16	1000本×20箱	三価ユニクロ	16.0	8.0	3.5
01173522	3.5X22	1000本×20箱	三価ユニクロ	22.0	7.0	3.5
01163522	3.5X22	1000本×20箱	三価ユニクロ	22.0	8.0	3.5
01163525	3.5X25	1000本×15箱	三価ユニクロ	25.0	8.0	3.5
01163528	3.5X28	1000本×10箱	三価ユニクロ	28.0	8.0	3.5
01163532	3.5X32	1000本×10箱	三価ユニクロ	32.0	8.0	3.5
01163535	3.5X35	800本×10箱	三価ユニクロ	35.0	8.0	3.5
01163538	3.5X38	800本×10箱	三価ユニクロ	38.0	8.0	3.5
01163541	3.5X41	700本×10箱	三価ユニクロ	41.0	8.0	3.5
01163545	3.5X45	600本×10箱	三価ユニクロ	45.0	8.0	3.5
01163551	3.5X51	500本×10箱	三価ユニクロ	51.0	8.0	3.5
01163557	3.5X57	400本×10箱	三価ユニクロ	57.0	8.0	3.5
01163865	3.8X65	300本×10箱	三価ユニクロ	65.0	8.5	3.8
01164275	4.2X75	300本×10箱	三価ユニクロ	75.0	8.5	3.8
02163590	4.8X90	200本×10箱	クロメート	90.0	9.0	4.8

(軽量下地材0.8mmまで)
 ※ご使用に際しては、接合部材の厚さより10mm以上長いドライウォールをお使い下さい。
 ※別注色も承ります。

ステンスラッパSUS410(石膏ボード用)

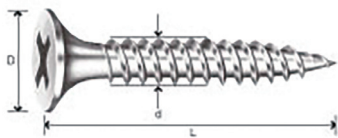

品番	サイズ	入り数	仕上げ	L	D	d
AA163020	3.0X20	1000本×20箱	パシペート	20.0	7.0	3.0
AB163020	3.0X20	1000本×20箱	カラー	20.0	7.0	3.0
AA163022	3.0X22	1000本×20箱	パシペート	22.0	7.0	3.0
AA163522	3.5X22	1000本×20箱	パシペート	22.0	8.0	3.5
AB163522	3.5X22	1000本×20箱	カラー	22.0	8.0	3.5
AA163525	3.5X25	1000本×15箱	パシペート	25.0	8.0	3.5
AA163532	3.5X32	1000本×10箱	パシペート	32.0	8.0	3.5
AA163541	3.5X41	700本×10箱	パシペート	41.0	8.0	3.5
AA163551	3.5X51	500本×10箱	パシペート	51.0	8.0	3.5

カラーラッパ (ジプトーン・マーブルトーン・スクエアトーン用)



※別注色も承ります。

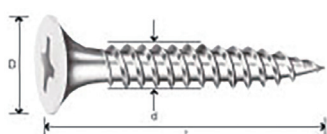

品番	サイズ	入り数	仕上げ	L	D	d
0B163020	3.0X20	1000本×20箱	カラー	20.0	7.0	3.0
0B173522	3.5X22	1000本×20箱	カラー	22.0	7.0	3.5
0B163522	3.5X22	1000本×20箱	カラー	22.0	8.0	3.5
0B163525	3.5X25	1000本×15箱	カラー	25.0	8.0	3.5
0B163532	3.5X32	1000本×10箱	カラー	32.0	8.0	3.5
0B163541	3.5X41	700本×10箱	カラー	41.0	8.0	3.5
0D163020	3.0X20	1000本×20箱	アイボリー	20.0	7.0	3.0
0M163020	3.0X20	1000本×20箱	マーブルトーン	20.0	7.0	3.0
0BN63020	3.0X20	1000本×20箱	スクエアトーン	20.0	7.0	3.0
0Z163522	3.5X22	1000本×20箱	ボード色	22.0	8.0	3.5

(軽量下地材0.8mmまで)
 ※ご使用に際しては、接合部材の厚さより10mm以上長いドライウォールをお使い下さい。

ラッパ逆ネジカラー (ジプトーン用)

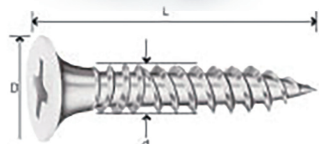

品番	サイズ	入り数	仕上げ	L	D	d
0B573020	3.0X20	1000本×20箱	カラー	20.0	7.0	3.0
0BN53020	3.0X20	1000本×20箱	スクエアトーン	20.0	7.0	3.0

パン頭 (ナベ) (化粧用)



品番	サイズ	入り数	仕上げ	L	D	d
01D23520	3.5X20	1500本×10箱	ユニクロ	20.0	7.0	3.5
01D23525	3.5X25	1500本×10箱	ユニクロ	25.0	7.0	3.5
01D23532	3.5X32	1000本×10箱	ユニクロ	32.0	7.0	3.5
0BD23520	3.5X20	1500本×10箱	カラー	20.0	7.0	3.5
0BD23525	3.5X25	1500本×10箱	カラー	25.0	7.0	3.5

ステンレスパン頭 (ナベ) (化粧用)

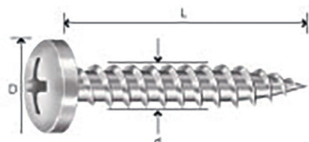

品番	サイズ	入り数	仕上げ	L	D	d
AAD23520	3.5X20	1500本×10箱	パンペート	20.0	7.0	3.5
AAD23525	3.5X25	1500本×10箱	パンペート	25.0	7.0	3.5
ABD23520	3.5X20	1500本×10箱	ステンカラー	20.0	7.0	3.5

ドライウォール（軽天・内装用）

フレキ（ケイカル板用）

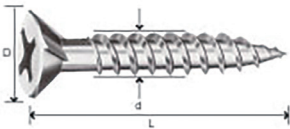

品番	サイズ	入り数	仕上げ	L	D	d
01183016	3.0X16	1000本×20箱	ユニクロ	16.0	7.0	3.0
01183020	3.0X20	1000本×20箱	ユニクロ	20.0	7.0	3.0
01103020	3.0X20	1000本×20箱	ユニクロ	20.0	6.0	3.0
01183522	3.5X22	1000本×20箱	ユニクロ	22.0	7.0	3.5
01183525	3.5X25	1000本×15箱	ユニクロ	25.0	7.0	3.5
01183528	3.5X28	1000本×10箱	ユニクロ	28.0	7.0	3.5
01183532	3.5X32	1000本×10箱	ユニクロ	32.0	7.0	3.5
01183535	3.5X35	800本×10箱	ユニクロ	35.0	7.0	3.5
01183541	3.5X41	700本×10箱	ユニクロ	41.0	7.0	3.5
01183551	3.5X51	500本×10箱	ユニクロ	51.0	7.0	3.5
01183865	3.8X65	300本×10箱	ユニクロ	65.0	7.0	3.8

フレキカラー（ケイカル板用）（エンボス用）

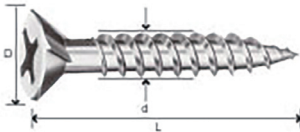

品番	サイズ	入り数	仕上げ	L	D	d
0B183020	3.0X20	1000本×20箱	カラー	20.0	7.0	3.0
0B183522	3.5X22	1000本×20箱	カラー	22.0	7.0	3.5
0B183525	3.5X25	1000本×15箱	カラー	25.0	7.0	3.5
0B183532	3.5X32	1000本×10箱	カラー	32.0	7.0	3.5

ステンレスフレキ SUS410（ケイカル板用）



品番	サイズ	入り数	仕上げ	L	D	d
AB183020	3.0X20	1000本×20箱	カラー	20.0	7.0	3.0
AA183016	3.0X16	1000本×20箱	パシペート	16.0	7.0	3.0
AA183020	3.0X20	1000本×20箱	パシペート	20.0	7.0	3.0
AA183522	3.5X22	1000本×20箱	パシペート	22.0	7.0	3.5
AA183525	3.5X25	1000本×15箱	パシペート	25.0	7.0	3.5
AA183532	3.5X32	1000本×10箱	パシペート	32.0	7.0	3.5
AA183541	3.5X41	700本×10箱	パシペート	41.0	7.0	3.5
AA183551	3.5X51	500本×10箱	パシペート	51.0	7.0	3.5

モドトラス (化粧用)

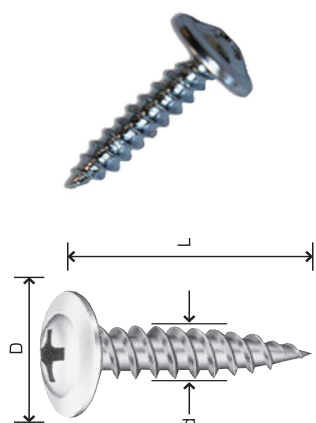

品番	サイズ	入り数	仕上げ	L	D	d
011C4213	4.2X13	1500本×10箱	ユニクロ	13.0	10.5	4.2
011C4219	4.2X19	1000本×10箱	ユニクロ	19.0	10.5	4.2
011C4225	4.2X25	800本×10箱	ユニクロ	25.0	10.5	4.2
011C4232	4.2X32	700本×10箱	ユニクロ	32.0	10.5	4.2
011C4241	4.2X41	400本×10箱	ユニクロ	41.0	10.5	4.2
011C4251	4.2X51	300本×10箱	ユニクロ	51.0	10.5	4.2
011C4265	4.2X65	200本×10箱	ユニクロ	65.0	10.5	4.2
011C4275	4.2X75	100本×10箱	ユニクロ	75.0	10.5	4.2

ステンモドトラス SUS410 (化粧用)

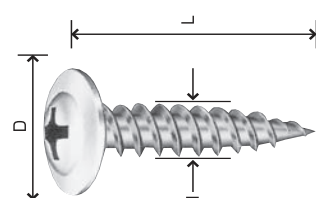

品番	サイズ	入り数	仕上げ	L	D	d
AA1C4219	4.2X19	1000本×10箱	パシペート	19.0	10.5	4.2
AA1C4225	4.2X25	800本×10箱	パシペート	25.0	10.5	4.2
AA1C4232	4.2X32	700本×10箱	パシペート	32.0	10.5	4.2

PBビス (スーパーハード用)

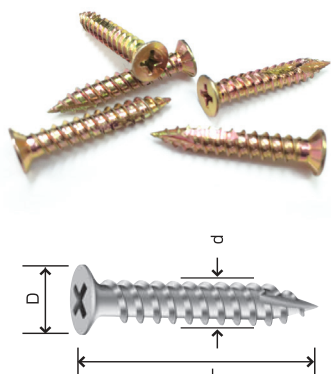

品番	サイズ	入り数	仕上げ	L	D	d
02PB4828	4.8X28	500本×10箱	クロメート	28.0	8.0	4.8

KGスクリュー (石膏ボード2枚貼り用)

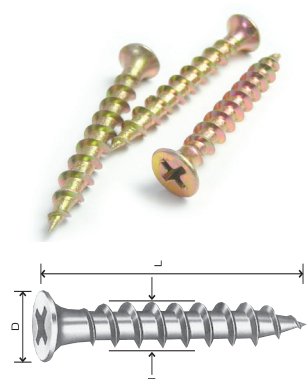

品番	サイズ	入り数	仕上げ	L	D	d
02665038	5.0X38	500本×10箱	クロメート	38.0	8.0	5.0
02665028	5.0X28	500本×10箱	クロメート	28.0	8.0	5.0

コーススレッド (木工用)

ラッパコーススレッド (石膏ボード用) (徳用箱)

コーススレッドは釘の保持力の約5倍あり、施工中に浮き上がる釘浮きや木材の伸縮による板浮きを防ぎます。

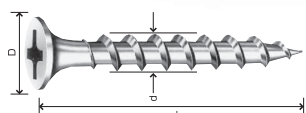

品番	サイズ	入り数	仕上げ	L	D	d	タイプ
0176W25T	3.8X25	2000本×6箱	ユニクロ	25.0	8.2	3.8	全
0176W28T	3.8X28	1900本×6箱	ユニクロ	28.0	8.2	3.8	全
0176W32T	3.8X32	1800本×6箱	ユニクロ	32.0	8.2	3.8	全
0176W38T	3.8X38	1500本×6箱	ユニクロ	38.0	8.2	3.8	全・半
0176W41T	3.8X41	1400本×6箱	ユニクロ	41.0	8.2	3.8	全・半
0176W45T	3.8X45	1100本×6箱	ユニクロ	45.0	8.2	3.8	全・半
0176W51T	3.8X51	1000本×6箱	ユニクロ	51.0	8.2	3.8	全・半
0176W57T	3.8X57	900本×6箱	ユニクロ	57.0	8.2	3.8	全・半
0176W65T	4.2X65	500本×6箱	ユニクロ	65.0	8.2	4.2	全・半
0176W75T	4.2X75	400本×6箱	ユニクロ	75.0	8.2	4.2	全・半
0176W90T	4.5X90	200本×6箱	ユニクロ	90.0	8.7	4.5	全・半
0176W10T	4.5X100	160本×6箱	ユニクロ	100.0	8.7	4.5	全・半
0176W12T	4.8X125	150本×6箱	ユニクロ	125.0	8.7	4.8	半

※入数は予告なく変更することがあります。

ラッパコーススレッド (カラー)

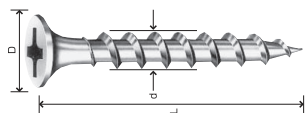
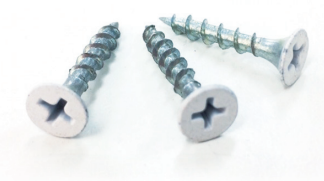

品番	サイズ	入り数	仕上げ	L	D	d	タイプ
0B76W25	3.8X25	1000本×15箱	カラー	25.0	8.2	3.8	全
0B76W32	3.8X32	1000本×10箱	カラー	32.0	8.2	3.8	全

ステンスラッパSUS410（石膏ボード用）

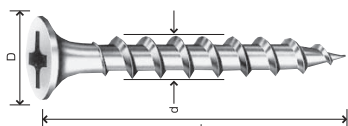

品番	サイズ	入り数	仕上げ	L	D	d	タイプ
AA76W25	3.8X25	1050本×10箱	パシペート	25.0	8.0	3.8	全
AA76W28	3.8X28	950本×10箱	パシペート	28.0	8.0	3.8	全
AA76W32	3.8X32	850本×10箱	パシペート	32.0	8.0	3.8	全
AA76W38	3.8X38	750本×10箱	パシペート	38.0	8.0	3.8	全
AA76W41	3.8X41	700本×10箱	パシペート	41.0	8.0	3.8	全
AA76W45	3.8X45	650本×10箱	パシペート	45.0	8.0	3.8	全
AA76W51	3.8X51	550本×10箱	パシペート	51.0	8.0	3.8	全
AA76W57	3.8X57	500本×10箱	パシペート	57.0	8.0	3.8	半
AA76W65	4.2X65	350本×10箱	パシペート	65.0	8.3	4.2	半
AA76W75	4.2X75	300本×10箱	パシペート	75.0	8.3	4.2	半
AA76W90	4.5X90	200本×10箱	パシペート	90.0	8.4	4.5	半
AA76W125	5.3X125	100本×10箱	パシペート	125.0	9.2	5.3	半

※入数は予告なく変更することがあります。

ステンスラッパSUSXM 7（非磁性）

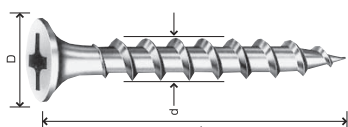

品番	サイズ	入り数	仕上げ	L	D	d	タイプ
BA76W25X	4.2X25	550本×10箱	パシペート	25.0	8.0～8.4	4.2	全
BA76W28X	4.2X28	500本×10箱	パシペート	28.0	8.0～8.4	4.2	全
BA76W32X	4.2X32	450本×10箱	パシペート	32.0	8.0～8.4	4.2	全
BA76W38X	4.2X38	400本×10箱	パシペート	38.0	8.0～8.4	4.2	全
BA76W41X	4.2X41	380本×10箱	パシペート	41.0	8.0～8.4	4.2	全
BA76W45X	4.2X45	350本×10箱	パシペート	45.0	8.0～8.4	4.2	全
BA76W51X	4.2X51	300本×10箱	パシペート	51.0	8.0～8.4	4.2	全
BA76W57X	4.2X57	280本×10箱	パシペート	57.0	8.0～8.4	4.2	半
BA76W65X	4.2X65	240本×10箱	パシペート	65.0	8.0～8.4	4.2	半
BA76W75X	4.2X75	200本×10箱	パシペート	75.0	8.0～8.4	4.2	半
BA76W90X	4.5X90	100本×10箱	パシペート	90.0	8.0～8.5	4.5	半
BA76W100X	5.1X100	80本×10箱	パシペート	100.0	9.5～10.0	5.1	半
BA76W125X	5.1X125	60本×10箱	パシペート	125.0	9.5～10.0	5.1	半

※入数は予告なく変更することがあります。

コーススレッド (木工用)

フレキ (木材・サイディング用)

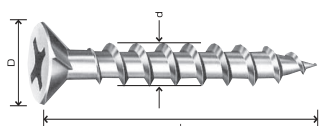

品番	サイズ	入り数	仕上げ	L	D	d	タイプ
0178FW25	3.8X25	1000本×10箱	ユニクロ	25.0	7.5	3.8	全
0178FW28	3.8X28	1000本×10箱	ユニクロ	28.0	7.5	3.8	全
0178FW32	3.8X32	1000本×10箱	ユニクロ	32.0	7.5	3.8	全
0178FW38	3.8X38	1000本×10箱	ユニクロ	38.0	7.5	3.8	全・半
0178FW41	3.8X41	500本×10箱	ユニクロ	41.0	7.5	3.8	全・半
0178FW45	3.8X45	500本×10箱	ユニクロ	45.0	7.5	3.8	全
0178FW51	3.8X51	500本×10箱	ユニクロ	51.0	7.5	3.8	全
0178FW57	3.8X57	400本×10箱	ユニクロ	57.0	7.5	3.8	半
0178FW65	4.2X65	300本×10箱	ユニクロ	65.0	8.0	4.2	半
0178FW75	4.2X75	200本×10箱	ユニクロ	75.0	8.0	4.2	半
0178FW90	4.5X90	200本×10箱	ユニクロ	90.0	8.4	4.5	半
0178FW100	4.5X100	150本×10箱	ユニクロ	100.0	8.4	4.5	半
0178FW120	5.5X120	100本×10箱	ユニクロ	120.0	9.5	5.5	半
0178FW130	5.5X130	90本×10箱	ユニクロ	130.0	9.5	5.5	半
0178FW150	5.5X150	70本×10箱	ユニクロ	150.0	9.5	5.5	半
0178FW180	5.5X180	60本×10箱	ユニクロ	180.0	9.5	5.5	半
0178FW200	5.5X200	60本×10箱	ユニクロ	200.0	9.5	5.5	半

ステンレスフレキ SUS410

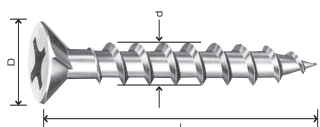

品番	サイズ	入り数	仕上げ	L	D	d	タイプ
AA78FW25	3.8X25	1050本×10箱	パシペート	25.0	7.5	3.8	全
AA78FW28	3.8X28	1000本×10箱	パシペート	28.0	7.5	3.8	全
AA78FW32	3.8X32	950本×10箱	パシペート	32.0	7.5	3.8	半
AA78FW38	3.8X38	850本×10箱	パシペート	38.0	7.5	3.8	半
AA78FW41	3.8X41	700本×10箱	パシペート	41.0	7.5	3.8	半
AA78FW45	3.8X45	650本×10箱	パシペート	45.0	7.5	3.8	半
AA78FW51	3.8X51	550本×10箱	パシペート	51.0	7.5	3.8	半
AA78FW57	4.0X57	500本×10箱	パシペート	57.0	8.0	4.0	半
AA78FW65	4.2X65	350本×10箱	パシペート	65.0	8.0	4.2	半
AA78FW75	4.2X75	300本×10箱	パシペート	75.0	8.3	4.2	半
AA78FW90	4.5X90	200本×10箱	パシペート	90.0	8.4	4.5	半
AA78FW120	5.5X120	100本×10箱	パシペート	120.0	9.2	5.5	半

※入数は予告なく変更することがあります。

ステンレスフレキ SUSXM7 (非磁性)

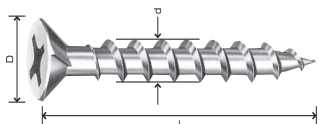

品番	サイズ	入り数	仕上げ	L	D	d	タイプ
BA78FW25X	4.2X25	550本×10箱	パシペート	25.0	7.5～7.9	4.2	全
BA78FW28X	4.2X28	500本×10箱	パシペート	28.0	7.5～7.9	4.2	全
BA78FW32X	4.2X32	450本×10箱	パシペート	32.0	7.5～7.9	4.2	全
BA78FW38X	4.2X38	400本×10箱	パシペート	38.0	7.5～7.9	4.2	全
BA78FW41X	4.2X41	380本×10箱	パシペート	41.0	7.5～7.9	4.2	全
BA78FW45X	4.2X45	350本×10箱	パシペート	45.0	7.5～7.9	4.2	全
BA78FW51X	4.2X51	300本×10箱	パシペート	51.0	7.5～7.9	4.2	全
BA78FW57X	4.2X57	280本×10箱	パシペート	57.0	7.5～7.9	4.2	半
BA78FW65X	4.2X65	240本×10箱	パシペート	65.0	7.5～7.9	4.2	半
BA78FW75X	4.2X75	200本×10箱	パシペート	75.0	7.5～7.9	4.2	半
BA78FW90X	4.5X90	100本×10箱	パシペート	90.0	8.0～8.5	4.5	半
BA78FW100X	5.1X100	80本×10箱	パシペート	100.0	8.8～9.2	5.1	半
BA78FW125X	5.1X125	60本×10箱	パシペート	125.0	8.8～9.2	5.1	半

※入数は予告なく変更することがあります。

過酷な環境におけるステンレスビス類 比較概念

代表的ステンの種類	SUS410	SUS304	SUSXM7
耐食性	△	◎	◎
圧造性	◎	△	○
強度	◎	△	△

なげしビス (万能ビス カット付)

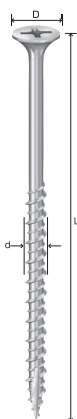

品番	サイズ	入り数	仕上げ	L	D	d
0186S25	3.8X25	2000本×6箱	クロメート	25.0	8.0	3.8
0186S32	3.8X32	1800本×6箱	クロメート	32.0	8.0	3.8
0186S38	3.8X38	1500本×6箱	クロメート	38.0	8.0	3.8
0186S42	4.2X42	1300本×6箱	クロメート	42.0	8.2	4.2
0186S45	4.2X45	1200本×6箱	クロメート	45.0	8.2	4.2
0186S50	4.2X50	1000本×6箱	クロメート	50.0	8.4	4.2
0186S65	4.2X65	700本×6箱	クロメート	65.0	8.4	4.2
0186S75	4.5X75	600本×6箱	クロメート	75.0	8.4	4.5
0186S90	4.5X90	350本×6箱	クロメート	90.0	8.4	4.5
0186S100	4.5X100	300本×6箱	クロメート	100.0	8.4	4.5
0186S120	5.0X120	180本×6箱	クロメート	120.0	8.4	5.0
0186S150	5.0X150	90本×6箱	クロメート	150.0	8.4	5.0

※入数は予告なく変更することがあります。

コーススレッド (木工用)

スリムビス (徳用箱)

従来のコーススレッドよりも細く、堅い木への打ち込みも楽になり、木割れを起こさず強力で締結します。しかも頭部仕上げは食い込みにも優れたフレキヘッドを採用しています。

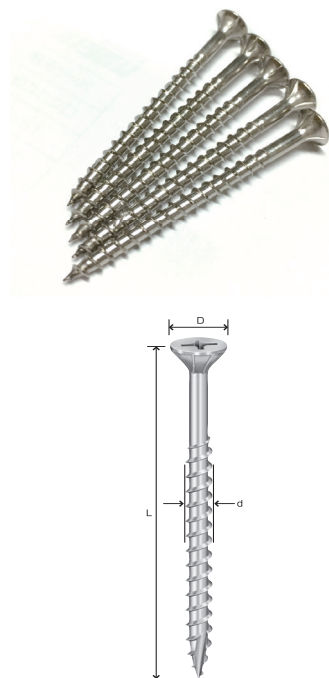

品番	サイズ	入り数	仕上げ	L	D	d
02FBS25T	3.3X25	1800本×6箱	クロメート	25.0	6.0	3.3
02FBS30T	3.3X30	1650本×6箱	クロメート	30.0	6.0	3.3
02FBS35T	3.3X35	1400本×6箱	クロメート	35.0	6.0	3.3
02FBS40T	3.3X40	1250本×6箱	クロメート	40.0	6.0	3.3
02FBS45T	3.3X45	1100本×6箱	クロメート	45.0	6.0	3.3
02FBS50T	3.3X50	950本×6箱	クロメート	50.0	6.0	3.3
02FBS55T	3.8X55	700本×6箱	クロメート	55.0	7.0	3.8
02FBS60T	3.8X60	650本×6箱	クロメート	60.0	7.0	3.8
02FBS65T	3.8X65	620本×6箱	クロメート	65.0	7.0	3.8
02FBS70T	3.8X70	570本×6箱	クロメート	70.0	7.0	3.8
02FBS75T	3.8X75	520本×6箱	クロメート	75.0	7.0	3.8
02FBS90T	4.2X90	360本×6箱	クロメート	90.0	7.5	4.2

※入数は予告なく変更することがあります。

ステンレス SUSXM7パシペートスリムビス (ネオスレンダー) パック詰め

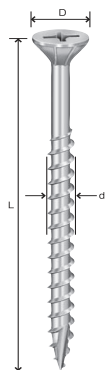

品番	サイズ	入り数	仕上げ	L	D	d
S30SX	3.3X30	180本×20	パシペート	20.0	6.0	3.3
S35SX	3.3X35	160本×20	パシペート	22.0	6.0	3.3
S40SX	3.3X40	140本×20	パシペート	26.0	6.0	3.3
S45SX	3.3X45	120本×20	パシペート	30.0	6.0	3.3
S50SX	3.3X50	110本×20	パシペート	35.0	6.0	3.3
S55SX	3.8X55	100本×20	パシペート	38.0	7.0	3.8
S60SX	3.8X60	90本×20	パシペート	40.0	7.0	3.8
S65SX	3.8X65	80本×20	パシペート	45.0	7.0	3.8
S70SX	3.8X70	70本×20	パシペート	50.0	7.0	3.8
S75SX	3.8X75	60本×20	パシペート	55.0	7.0	3.8

※入数は予告なく変更することがあります。

コンクリビス (コンクリート用)

コンクリビス サラ パック詰め

配管サドル止めや洗面器具の取付けなどにご使用いただけるプラグ不要のビスです。
コンクリート・モルタル・レンガなどにご使用頂けます。

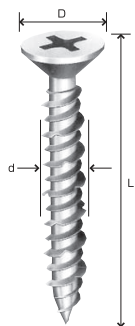

品番	サイズ	入り数	仕上げ	L	D	ドリル径	d	タイプ
08E14025P	4.0X25	200本×30箱	シルバー	25.0	7.0	3.4	4.0	全
08E14025D6P	4.0X25	200本×30箱	シルバー	25.0	6.0	3.4	4.0	全
08E14032P	4.0X32	160本×30箱	シルバー	32.0	7.0	3.4	4.0	全
08E14038P	4.0X38	135本×30箱	シルバー	38.0	7.0	3.4	4.0	全
08E14045P	4.0X45	100本×30箱	シルバー	45.0	7.0	3.4	4.0	全
08E14060P	4.0X60	75本×30箱	シルバー	60.0	7.0	3.4	4.0	半
08E14070P	4.0X70	65本×30箱	シルバー	70.0	7.0	3.4	4.0	半
08E15025P	5.0X25	95本×30箱	シルバー	25.0	10.0	4.3	5.0	全
08E15035P	5.0X35	80本×30箱	シルバー	35.0	10.0	4.3	5.0	全
08E15045P	5.0X45	65本×30箱	シルバー	45.0	10.0	4.3	5.0	全
08E15060P	5.0X60	55本×30箱	シルバー	60.0	10.0	4.3	5.0	半
08E15070P	5.0X70	43本×30箱	シルバー	70.0	10.0	4.3	5.0	半
08E16035P	6.0X35	45本×30箱	シルバー	35.0	12.0	5.3	6.0	全
08E16045P	6.0X45	40本×30箱	シルバー	45.0	12.0	5.3	6.0	全
08E16060P	6.0X60	32本×30箱	シルバー	60.0	12.0	5.3	6.0	半
08E16070P	6.0X70	27本×30箱	シルバー	70.0	12.0	5.3	6.0	半
08E16075P	6.0X75	26本×30箱	シルバー	75.0	12.0	5.3	6.0	半
08E16090P	6.0X90	20本×30箱	シルバー	90.0	12.0	5.3	6.0	半

※コアラの箱でもご用意しております。入り数に関しては、変更している場合がございますので確認下さい。
※振動用ドリルも取扱っております。

コンクリビス サラ 小箱タイプ

品番	サイズ	入り数	仕上げ	L	D	ドリル径	d	タイプ
08E14025	4.0X25	1,000本×10箱	シルバー	25.0	7.0	3.4	4.0	全
08E1402D6	4.0X25	1,000本×10箱	シルバー	25.0	6.0	3.4	4.0	全
08E14032	4.0X32	1,000本×10箱	シルバー	32.0	7.0	3.4	4.0	全
08E15025	5.0X25	800本×10箱	シルバー	25.0	10.0	4.3	5.0	全
08E16090	6.0X90	100本×10箱	シルバー	90.0	12.0	5.3	6.0	全
08E16010	6.0X100	100本×10箱	シルバー	100.0	12.0	5.3	6.0	全
08E16012	6.0X120	100本×10箱	シルバー	120.0	12.0	5.3	6.0	全

※コアラの箱でもご用意しております。入り数に関しては、変更している場合がございますので確認下さい。

コンクリビス (コンクリート用)

コンクリビス サラステンレス SUS410 パック詰め

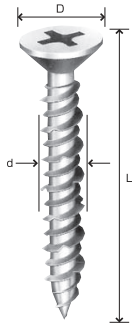

品番	サイズ	入り数	仕上げ	L	D	ドリル径	d	タイプ
AAE14025P	4.0X25	200 本× 30 箱	パシペート	25.0	7.0	3.4	4.0	全
AAE14025D6P	4.0X25	200 本× 30 箱	パシペート	25.0	6.0	3.4	4.0	全
AAE14032P	4.0X32	160 本× 30 箱	パシペート	32.0	7.0	3.4	4.0	全
AAE14045P	4.0X45	100 本× 30 箱	パシペート	45.0	7.0	3.4	4.0	全
AAE15045P	5.0X45	65 本× 30 箱	パシペート	45.0	10.0	4.3	5.0	全
AAE15060P	5.0X60	55 本× 30 箱	パシペート	60.0	10.0	4.3	5.0	半

※コアラの箱でもご用意しております。入り数に関しては、変更している場合がございますのでご確認ください。

コンクリビス ナベ パック詰め



品番	サイズ	入り数	仕上げ	L	D	ドリル径	d	タイプ
08E24025P	4.0X25	200 本× 30 箱	シルバー	25.0	8.0	3.4	4.0	全
08E24032P	4.0X32	160 本× 30 箱	シルバー	32.0	8.0	3.4	4.0	全
08E24038P	4.0X38	135 本× 30 箱	シルバー	38.0	8.0	3.4	4.0	全
08E25025P	5.0X25	95 本× 30 箱	シルバー	25.0	9.3	4.3	5.0	全
08E25032P	5.0X32	100 本× 30 箱	シルバー	32.0	9.3	4.3	5.0	全
08E25035P	5.0X35	80 本× 30 箱	シルバー	35.0	9.3	4.3	5.0	全

※コアラの箱でもご用意しております。入り数に関しては、変更している場合がございますのでご確認ください。

コンクリビス ナベ 小箱タイプ

品番	サイズ	入り数	仕上げ	L	D	ドリル径	d	タイプ
08E24025	4.0X25	1000 本× 10 箱	シルバー	25.0	9.3	4.3	5.0	全
08E25025	5.0X25	800 本× 10 箱	シルバー	25.0	9.3	4.3	5.0	全
08E25032	5.0X32	500 本× 10 箱	シルバー	32.0	9.3	4.3	5.0	全
08E25035	5.0X35	500 本× 10 箱	シルバー	35.0	9.3	4.3	5.0	全

コンクリビス ナベステンレス SUS410 パック詰め

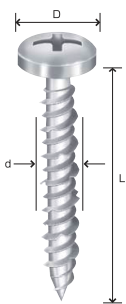

品番	サイズ	入り数	仕上げ	L	D	ドリル径	d	タイプ
AAE24025P	4.0X25	200 本× 30 箱	パシペート	25.0	8.0	3.4	4.0	全
AAE24032P	4.0X32	160 本× 30 箱	パシペート	32.0	8.0	3.4	4.0	全
AAE25035P	5.0X35	80 本× 30 箱	パシペート	35.0	9.3	4.3	5.0	全

※コアラの箱でもご用意しております。入り数に関しては、変更している場合がございますのでご確認ください。

●パイプトラップをモルタル壁・天井へ

コンクリビス (ノープラグビス)

プラグ不要のコンクリート用ネジ

コンクリビスで使用に際しては、必ず指定のドリル径のドリルを使用し(首下長さ-取付板厚)+10ミリ以上の下穴深さにしてご使用下さい。

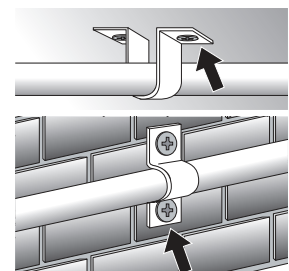

ALCビス (ALC用)

ALCビス (ALC・木用)

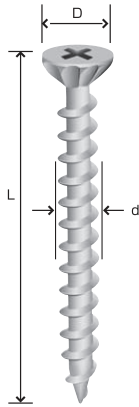

品番	サイズ	入り数	仕上げ	L	D	d
08E85050	5.3X50	400本×10箱	ステンコート	50.0	9.0	5.3
08E85060	5.3X60	300本×10箱	ステンコート	60.0	9.0	5.3
08E85075	5.3X75	200本×10箱	ステンコート	75.0	9.0	5.3
08E85090	5.3X90	100本×10箱	ステンコート	90.0	9.0	5.3

ラミネートビス (軽鉄下地用)

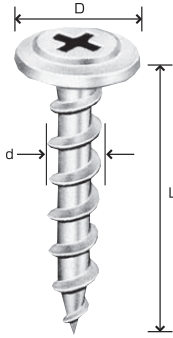

品番	サイズ	入り数	仕上げ	L	D	d
026C5038	5.0X38	500本×10箱	クロメート	38.0	10.5	5.0
026C5045	5.0X45	350本×10箱	クロメート	45.0	10.5	5.0

四角穴付 ALC ドリルビス (鉄骨用)

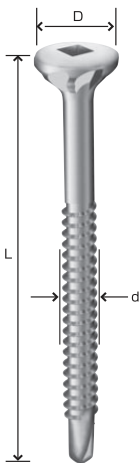

品番	サイズ	入り数	仕上げ	L	D	d
02AL5060	5.0X60	150本×10箱	クロメート	60.0	11.0	5.0
02AL5065	5.0X65	150本×10箱	クロメート	65.0	11.0	5.0
02AL5075	5.0X75	150本×10箱	クロメート	75.0	11.0	5.0

ドリルビス (板金鋼板用)

※使用上の注意

頭飛び・先折れ防止の為、ドリルビス使用の場合は
適応回転数でのインパクトドライバーをご使用ください。

ドリルビス ラップ (C型鋼+石膏ボード用)

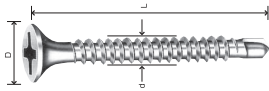

品番	サイズ	入り数	仕上げ	L	D	適用板厚	d
01A63519	3.5X19	1000本×20箱	三価ユニクロ	19.0	8.0	2.3mmまで	3.5
11A63522	3.5X22	1000本×15箱	三価ユニクロ	22.0	8.0	2.3mmまで	3.5
01A63525	3.5X25	1000本×15箱	三価ユニクロ	25.0	8.0	2.3mmまで	3.5
0BA63525	3.5X25	1000本×15箱	三価ユニクロ カラー	25.0	8.0	2.3mmまで	3.5
01A63532	3.5X32	1000本×10箱	三価ユニクロ	32.0	8.0	2.3mmまで	3.5
01A63535	3.5X35	600本×10箱	三価ユニクロ	35.0	8.0	2.3mmまで	3.5
01A63538	3.5X38	500本×10箱	三価ユニクロ	38.0	8.0	2.3mmまで	3.5
01A63541	3.5X41	500本×10箱	三価ユニクロ	41.0	8.0	2.3mmまで	3.5
01A63548	3.5X48	350本×10箱	三価ユニクロ	48.0	8.0	2.3mmまで	3.5
01A63551	3.5X51	300本×10箱	三価ユニクロ	51.0	8.0	2.3mmまで	3.5
01A63857	3.8X57	300本×10箱	三価ユニクロ	57.0	8.0	2.3mmまで	3.8
01A64265	4.2X65	200本×10箱	三価ユニクロ	65.0	8.5	3.2mmまで	4.2
01A64275	4.2X75	150本×10箱	三価ユニクロ	75.0	8.5	3.2mmまで	4.2

ドリルビス ラップ (スチールハウス用)

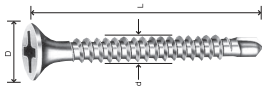

品番	サイズ	入り数	仕上げ	L	D	適用板厚	d
DNR4225	4.2X25	800本×10箱	20 μニクロ	25.0	9.0	3.2mmまで	4.2
DNR4232	4.2X32	600本×10箱	20 μニクロ	32.0	9.0	3.2mmまで	4.2
DNR4241	4.2X41	400本×10箱	20 μニクロ	41.0	9.0	3.2mmまで	4.2
DNR4250	4.2X50	300本×10箱	20 μニクロ	50.0	9.0	3.2mmまで	4.2
DNR4275	4.2X75	150本×10箱	20 μニクロ	75.0	9.0	3.2mmまで	4.2

ステンレスドリルビス ラップ

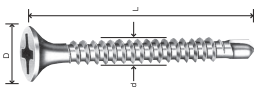

品番	サイズ	入り数	仕上げ	L	D	適用板厚	d
AAA63525	3.5X25	1000本×15箱	パシペート	25.0	8.0	2.3mmまで	3.5
AAA63532	3.5X32	1000本×10箱	パシペート	32.0	8.0	2.3mmまで	3.5

ドリルビス フレキ (C型鋼+ケイカル板用)

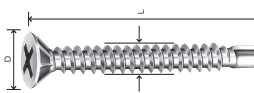

品番	サイズ	入り数	仕上げ	L	D	適用板厚	d
01A83519	3.8X19	1000本×20箱	三価ユニクロ	19.0	7.0	2.3mmまで	3.8
01A83525	3.8X25	1000本×15箱	三価ユニクロ	25.0	7.0	2.3mmまで	3.8
01A83532	3.8X32	1000本×10箱	三価ユニクロ	32.0	7.0	2.3mmまで	3.8
01A83535	3.5X35	500本×10箱	三価ユニクロ	35.0	7.0	2.3mmまで	3.5
01A83541	3.5X41	500本×10箱	三価ユニクロ	41.0	7.0	2.3mmまで	3.5
01A83551	3.5X51	300本×10箱	三価ユニクロ	51.0	7.0	2.3mmまで	3.5
01A84019	4.0X19	1000本×10箱	三価ユニクロ	19.0	8.0	3.2mmまで	4.0
01A84025	4.0X25	700本×10箱	三価ユニクロ	25.0	8.0	3.2mmまで	4.0
01A84030	4.0X30	500本×10箱	三価ユニクロ	30.0	8.0	3.2mmまで	4.0
01A84035	4.0X35	500本×10箱	三価ユニクロ	35.0	8.0	3.2mmまで	4.0
01A84040	4.0X40	400本×10箱	三価ユニクロ	40.0	8.0	3.2mmまで	4.0

ドリルビス (板金鋼板用)

※使用上の注意

頭飛び・先折れ防止の為、ドリルビス使用の場合は
適応回転数でのインパクトドライバーをご使用ください。

リーマーフレキ (木材・コンパネなど)

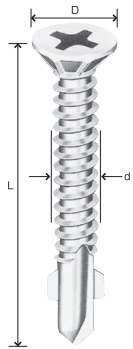

品番	サイズ	入り数	仕上げ	L	D	適用板厚	d	タイプ
01B84028	4.0X28	700本×10箱	三価ユニクロ	28.0	8.0	2.3mmまで	4.0	全
01B84032	4.0X32	500本×10箱	三価ユニクロ	32.0	8.0	3.2mmまで	4.0	全
01B84037	4.0X37	500本×10箱	三価ユニクロ	37.0	8.0	3.2mmまで	4.0	全
01B84040	4.0X40	400本×10箱	三価ユニクロ	40.0	8.0	3.2mmまで	4.0	全
01B84045	4.0X45	400本×10箱	三価ユニクロ	45.0	8.0	3.2mmまで	4.0	全
01B84050	4.0X50	500本×10箱	三価ユニクロ	50.0	8.0	3.2mmまで	4.0	全
01B84055	4.0X55	250本×10箱	三価ユニクロ	55.0	7.0	3.2mmまで	4.0	全
01B85032	5.0X32	400本×10箱	三価ユニクロ	32.0	9.6	4.0mmまで	5.0	全
01B85037	5.0X37	350本×10箱	三価ユニクロ	37.0	9.6	4.0mmまで	5.0	全
01B85042	5.0X42	300本×10箱	三価ユニクロ	42.0	9.6	4.0mmまで	5.0	半
01B85045	5.0X45	300本×10箱	三価ユニクロ	45.0	9.6	4.0mmまで	5.0	半
01B85050	5.0X50	200本×10箱	三価ユニクロ	50.0	9.6	4.0mmまで	5.0	半
01B85060	5.0X60	200本×10箱	三価ユニクロ	60.0	9.6	4.0mmまで	5.0	半
01B85070	5.0X70	150本×10箱	三価ユニクロ	70.0	9.6	4.0mmまで	5.0	半
01B85080	5.0X80	150本×10箱	三価ユニクロ	80.0	9.6	4.0mmまで	5.0	半
01B85090	5.0X90	200本×10箱	三価ユニクロ	90.0	9.5	4.0mmまで	5.0	半
01B85100	5.0X100	100本×10箱	三価ユニクロ	100.0	9.6	4.0mmまで	5.0	半
01B85115	5.0X115	200本×10箱	三価ユニクロ	115.0	9.5	4.0mmまで	5.0	半
01B85120	5.0X120	200本×10箱	三価ユニクロ	120.0	9.6	4.0mmまで	5.0	半

ステンレスリーマーフレキ SUS410

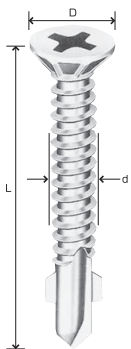

品番	サイズ	入り数	仕上げ	L	D	適用板厚	d	タイプ
AAB84028	4.0X28	700本×10箱	パシペート	28.0	8.0	2.3mmまで	4.0	全
AAB84032	4.0X32	500本×10箱	パシペート	32.0	8.0	3.2mmまで	4.0	全
AAB84037	4.0X37	500本×10箱	パシペート	37.0	8.0	3.2mmまで	4.0	全
AAB84040	4.0X40	400本×10箱	パシペート	40.0	8.0	3.2mmまで	4.0	全
AAB84045	4.0X45	400本×10箱	パシペート	45.0	8.0	3.2mmまで	4.0	全
AAB85037	5.0X37	350本×10箱	パシペート	37.0	9.6	4.0mmまで	5.0	全
AAB85045	5.0X45	300本×10箱	パシペート	45.0	9.6	4.0mmまで	5.0	半
AAB85050	5.0X50	200本×10箱	パシペート	50.0	9.6	4.0mmまで	5.0	半
AAB85060	5.0X60	200本×10箱	パシペート	60.0	9.6	4.0mmまで	5.0	半
AAB85070	5.0X70	150本×10箱	パシペート	70.0	9.6	4.0mmまで	5.0	半

ドリルビス (板金鋼板用)

※使用上の注意

頭飛び・先折れ防止の為、ドリルビス使用の場合は
適応回転数でのインパクトドライバーをご使用ください。

モドトラスドリル (シンワッシャー) (薄鋼板など)

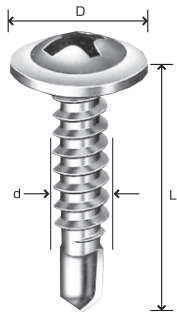

品番	サイズ	入り数	仕上げ	L	D	適用板厚	d	タイプ
01AC4013	4.0X13	1000本×10箱	三価ユニクロ	13.0	10.5	3.2mm まで	4.0	全
01AC4016	4.0X16	1000本×10箱	三価ユニクロ	16.0	10.5	3.2mm まで	4.0	全
01AC4019	4.0X19	700本×10箱	三価ユニクロ	19.0	10.5	3.2mm まで	4.0	全
01AC4025	4.0X25	500本×10箱	三価ユニクロ	25.0	10.5	3.2mm まで	4.0	全
01AC4030	4.0X30	500本×10箱	三価ユニクロ	30.0	10.5	3.2mm まで	4.0	全
01AC4035	4.0X35	400本×10箱	三価ユニクロ	35.0	10.5	3.2mm まで	4.0	全
01AC4040	4.0X40	350本×10箱	三価ユニクロ	40.0	10.5	3.2mm まで	4.0	全
01AC4045	4.0X45	300本×10箱	三価ユニクロ	45.0	10.5	3.2mm まで	4.0	全
01AC4050	4.0X50	250本×10箱	三価ユニクロ	50.0	10.5	3.2mm まで	4.0	全
01AC5013	5.0X13	700本×10箱	三価ユニクロ	13.0	12.0	4.0mm まで	5.0	全
01AC5016	5.0X16	700本×10箱	三価ユニクロ	16.0	12.0	4.0mm まで	5.0	全
01AC5019	5.0X19	700本×10箱	三価ユニクロ	19.0	12.0	4.0mm まで	5.0	全
01AC5022	5.0X22	1000本×10箱	三価ユニクロ	22.0	12.0	4.0mm まで	5.0	全
01AC5025	5.0X25	500本×10箱	三価ユニクロ	25.0	12.0	4.0mm まで	5.0	全
01AC5035	5.0X35	300本×10箱	三価ユニクロ	35.0	12.0	4.0mm まで	5.0	全
01AC5040	5.0X40	250本×10箱	三価ユニクロ	40.0	12.0	4.5mm まで	5.0	全
01AC5045	5.0X45	200本×10箱	三価ユニクロ	45.0	12.0	4.5mm まで	5.0	全
01AC5050	5.0X50	200本×10箱	三価ユニクロ	50.0	12.0	4.5mm まで	5.0	半
01AC5060	5.0X60	150本×10箱	三価ユニクロ	60.0	12.0	4.5mm まで	5.0	半
01AC5070	5.0X70	150本×10箱	三価ユニクロ	70.0	12.0	4.5mm まで	5.0	半
01AC5080	5.0X80	150本×10箱	三価ユニクロ	80.0	12.0	4.5mm まで	5.0	半
01AC5085	5.0X85	100本×10箱	三価ユニクロ	85.0	12.0	4.5mm まで	5.0	半
01AC5090	5.0X90	100本×10箱	三価ユニクロ	90.0	12.0	4.5mm まで	5.0	半
01AC5100	5.0X100	100本×10箱	三価ユニクロ	100.0	12.0	4.5mm まで	5.0	半
01AC5105	5.0X105	100本×10箱	三価ユニクロ	105.0	12.0	4.5mm まで	5.0	半
01AC5120	5.0X120	200本×10箱	三価ユニクロ	120.0	12.0	4.5mm まで	5.0	半

ステンレスモドトラスドリル (シンワッシャー) SUS410

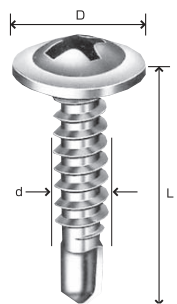

品番	サイズ	入り数	仕上げ	L	D	適用板厚	d	タイプ
AAAC4013	4.0X13	1000本×10箱	パシペート	13.0	10.5	3.2mm まで	4.0	全
AAAC4016	4.0X16	1000本×10箱	パシペート	16.0	10.5	3.2mm まで	4.0	全
AAAC4019	4.0X19	700本×10箱	パシペート	19.0	10.5	3.2mm まで	4.0	全
AAAC4025	4.0X25	500本×10箱	パシペート	25.0	10.5	3.2mm まで	4.0	全
AAAC4030	4.0X30	500本×10箱	パシペート	30.0	10.5	3.2mm まで	4.0	全
AAAC4035	4.0X35	500本×10箱	パシペート	35.0	11.0	3.2mm まで	4.0	全
AAAC4040	4.0X40	500本×10箱	パシペート	40.0	11.0	3.2mm まで	4.0	全
AAAC4045	4.0X45	500本×10箱	パシペート	45.0	11.0	3.2mm まで	4.0	全
AAAC4050	4.0X50	250本×10箱	パシペート	50.0	11.0	3.2mm まで	4.0	全
AAAC5013	5.0X13	700本×10箱	パシペート	13.0	12.0	4.0mm まで	5.0	全
AAAC5016	5.0X16	700本×10箱	パシペート	16.0	12.0	4.0mm まで	5.0	全
AAAC5019	5.0X19	700本×10箱	パシペート	19.0	12.0	4.0mm まで	5.0	全
AAAC5025	5.0X25	500本×10箱	パシペート	25.0	12.0	4.0mm まで	5.0	全
AAAC5035	5.0X35	300本×10箱	パシペート	35.0	12.0	4.0mm まで	5.0	全
AAAC5045	5.0X45	200本×10箱	パシペート	45.0	12.0	4.5mm まで	5.0	全
AAAC5050	5.0X50	200本×10箱	パシペート	50.0	12.0	4.5mm まで	5.0	半
AAAC5060	5.0X60	150本×10箱	パシペート	60.0	12.0	4.5mm まで	5.0	半
AAAC5070	5.0X70	150本×10箱	パシペート	70.0	12.0	4.5mm まで	5.0	半

ドリルビス (板金鋼板用)

※使用上の注意

頭飛び・先折れ防止の為、ドリルビス使用の場合は適応回転数でのインパクトドライバーをご使用ください。

ナベドリル (薄鋼板など)

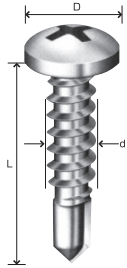

品番	サイズ	入り数	仕上げ	L	D	適用板厚	d	タイプ
01A23510	3.5X10	2000本×10箱	三価ユニクロ	10.0	7.0	1.6mmまで	3.5	全
01A23513	3.5X13	1500本×10箱	三価ユニクロ	13.0	7.0	2.3mmまで	3.5	全
01A23516	3.5X16	1500本×10箱	三価ユニクロ	16.0	7.0	2.3mmまで	3.5	全
01A23519	3.5X19	1000本×10箱	三価ユニクロ	19.0	7.0	2.3mmまで	3.5	全
01A23525	3.5X25	1000本×10箱	三価ユニクロ	25.0	7.0	2.3mmまで	3.5	全
01A23541	3.5X41	500本×10箱	三価ユニクロ	41.0	7.0	2.3mmまで	3.5	全
01A24010	4.0X10	1500本×10箱	三価ユニクロ	10.0	8.0	3.2mmまで	4.0	全
01A24013	4.0X13	1000本×10箱	三価ユニクロ	13.0	8.0	3.2mmまで	4.0	全
01A24016	4.0X16	1000本×10箱	三価ユニクロ	16.0	8.0	3.2mmまで	4.0	全
01A24019	4.0X19	1000本×10箱	三価ユニクロ	19.0	8.0	3.2mmまで	4.0	全
01A24025	4.0X25	500本×10箱	三価ユニクロ	25.0	8.0	3.2mmまで	4.0	全
01A24030	4.0X30	500本×10箱	三価ユニクロ	30.0	8.0	3.2mmまで	4.0	全
01A24035	4.0X35	500本×10箱	三価ユニクロ	35.0	8.0	3.2mmまで	4.0	全
01A24040	4.0X40	400本×10箱	三価ユニクロ	40.0	8.0	3.2mmまで	4.0	全
01A24045	4.0X45	300本×10箱	三価ユニクロ	45.0	8.0	3.2mmまで	4.0	全
01A24050	4.0X50	200本×10箱	三価ユニクロ	50.0	8.0	3.2mmまで	4.0	全
01A24060	4.0X60	200本×10箱	三価ユニクロ	60.0	8.0	3.2mmまで	4.0	全
01A24070	4.0X70	150本×10箱	三価ユニクロ	70.0	8.0	3.2mmまで	4.0	全
01A25013	5.0X13	1000本×10箱	三価ユニクロ	13.0	9.6	4.0mmまで	5.0	全
01A25016	5.0X16	700本×10箱	三価ユニクロ	16.0	9.6	4.0mmまで	5.0	全
01A25019	5.0X19	700本×10箱	三価ユニクロ	19.0	9.6	4.0mmまで	5.0	全
01A25025	5.0X25	500本×10箱	三価ユニクロ	25.0	9.6	4.0mmまで	5.0	全
01A25030	5.0X30	400本×10箱	三価ユニクロ	30.0	9.6	4.0mmまで	5.0	全
01A25035	5.0X35	300本×10箱	三価ユニクロ	35.0	9.6	4.0mmまで	5.0	全
01A25040	5.0X40	300本×10箱	三価ユニクロ	40.0	9.6	4.0mmまで	5.0	全
01A25045	5.0X45	250本×10箱	三価ユニクロ	45.0	9.6	4.5mmまで	5.0	全
01A25045	5.0X45	250本×10箱	三価ユニクロ	45.0	9.6	4.5mmまで	5.0	半
01A25050	5.0X50	250本×10箱	三価ユニクロ	50.0	9.6	4.5mmまで	5.0	全
01A26016	6.0X16	500本×10箱	三価ユニクロ	16.0	10.2	4.5mmまで	6.0	全
01A26019	6.0X19	250本×10箱	三価ユニクロ	19.0	10.2	4.5mmまで	6.0	全
01A26025	6.0X25	250本×10箱	三価ユニクロ	25.0	10.2	4.5mmまで	6.0	全
01A26035	6.0X35	250本×10箱	三価ユニクロ	35.0	10.2	4.5mmまで	6.0	全

※入り数は予告なく変更することがあります。

コアポイント (H鋼用ビス)

品番	サイズ	入り数	仕上げ	L	D	適用板厚	d	タイプ
1CP25019	5.0X19	500本×10箱	カエラーLB	19.0	9.0	9.0mmまで	5.0	全
1CP25025	5.0X25	400本×10箱	カエラーLB	25.0	9.0	9.0mmまで	5.0	全

ドリルビス (板金鋼板用)

※使用上の注意

頭飛び・先折れ防止の為、ドリルビス使用の場合は
適応回転数でのインパクトドライバーをご使用ください。

ステンレスナベドリル SUS410

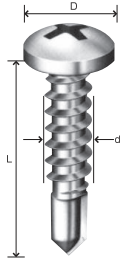

品番	サイズ	入り数	仕上げ	L	D	適用板厚	d	タイプ
AAA23510	3.5X10	2000本×10箱	パシペート	10.0	7.0	1.6mmまで	3.5	全
AAA23513	3.5X13	1500本×10箱	パシペート	13.0	7.0	2.3mmまで	3.5	全
AAA23516	3.5X16	1500本×10箱	パシペート	16.0	7.0	2.3mmまで	3.5	全
AAA23519	3.5X19	1000本×10箱	パシペート	19.0	7.0	2.3mmまで	3.5	全
AAA23525	3.5X25	1000本×10箱	パシペート	25.0	7.0	2.3mmまで	3.5	全
AAA24010	4.0X10	1500本×10箱	パシペート	10.0	8.0	2.3mmまで	4.0	全
AAA24013	4.0X13	1000本×10箱	パシペート	13.0	8.0	3.2mmまで	4.0	全
AAA24016	4.0X16	1000本×10箱	パシペート	16.0	8.0	3.2mmまで	4.0	全
AAA24019	4.0X19	1000本×10箱	パシペート	19.0	8.0	3.2mmまで	4.0	全
AAA24025	4.0X25	500本×10箱	パシペート	25.0	8.0	3.2mmまで	4.0	全
AAA24030	4.0X30	500本×10箱	パシペート	30.0	8.0	3.2mmまで	4.0	全
AAA24035	4.0X35	500本×10箱	パシペート	35.0	8.0	3.2mmまで	4.0	全
AAA24040	4.0X40	400本×10箱	パシペート	40.0	8.0	3.2mmまで	4.0	全
AAA24045	4.0X45	300本×10箱	パシペート	45.0	8.0	3.2mmまで	4.0	全
AAA24050	4.0X50	200本×10箱	パシペート	50.0	8.0	3.2mmまで	4.0	全
AAA25013	5.0X13	1000本×10箱	パシペート	13.0	9.6	4.0mmまで	5.0	全
AAA25016	5.0X16	700本×10箱	パシペート	16.0	9.6	4.0mmまで	5.0	全
AAA25019	5.0X19	700本×10箱	パシペート	19.0	9.6	4.0mmまで	5.0	全
AAA25025	5.0X25	500本×10箱	パシペート	25.0	9.6	4.0mmまで	5.0	全
AAA25030	5.0X30	400本×10箱	パシペート	30.0	9.6	4.0mmまで	5.0	全
AAA25035	5.0X35	300本×10箱	パシペート	35.0	9.6	4.0mmまで	5.0	全
AAA25040	5.0X40	300本×10箱	パシペート	40.0	9.6	4.0mmまで	5.0	全
AAA25045	5.0X45	250本×10箱	パシペート	45.0	9.6	4.5mmまで	5.0	半

※入数は予告なく変更することがあります。

ステンレスナベ SUS410 (ブロンズ)

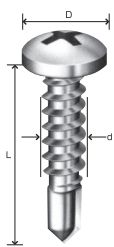

品番	サイズ	入り数	仕上げ	L	D	適用板厚	d	タイプ
A4A24013	4.0X13	1000本×10箱	ブロンズ	13.0	8.0	3.2mmまで	4.0	
A4A24016	4.0X16	1000本×10箱	ブロンズ	16.0	8.0	3.2mmまで	4.0	
A4A24019	4.0X19	1000本×10箱	ブロンズ	19.0	8.0	3.2mmまで	4.0	
A4A24025	4.0X25	500本×10箱	ブロンズ	25.0	8.0	3.2mmまで	4.0	
A4A24030	4.0X30	500本×10箱	ブロンズ	30.0	8.0	3.2mmまで	4.0	

※入数は予告なく変更することがあります。

ステンレスナベ SUS410 (スズメッキ)

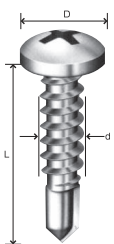

品番	サイズ	入り数	仕上げ	L	D	適用板厚	d	タイプ
AFA24013	4.0X13	1000本×10箱	スズ	13.0	8.0	3.2mmまで	4.0	
AFA24016	4.0X16	1000本×10箱	スズ	16.0	8.0	3.2mmまで	4.0	
AFA24019	4.0X19	1000本×10箱	スズ	19.0	8.0	3.2mmまで	4.0	
AFA24025	4.0X25	500本×10箱	スズ	25.0	8.0	3.2mmまで	4.0	
AFA24030	4.0X30	500本×10箱	スズ	30.0	8.0	3.2mmまで	4.0	

※入数は予告なく変更することがあります。

※使用上の注意

頭飛び・先折れ防止の為、ドリルビス使用の場合は適応回転数でのインパクトドライバーをご使用ください。

サラドリル (金物など)

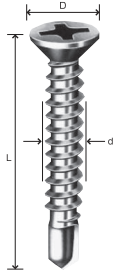

品番	サイズ	入り数	仕上げ	L	D	適用板厚	d	タイプ
01A13510	3.5X10	2000 本× 10 箱	三価ユニクロ	10.0	7.0	1.6mm まで	3.5	全
01A13513	3.5X13	1500 本× 10 箱	三価ユニクロ	13.0	7.0	1.6mm まで	3.5	全
01A13516	3.5X16	1500 本× 10 箱	三価ユニクロ	16.0	7.0	2.3mm まで	3.5	全
01A13519	3.5X19	1000 本× 10 箱	三価ユニクロ	19.0	7.0	2.3mm まで	3.5	全
01A13525	3.5X25	1000 本× 10 箱	三価ユニクロ	25.0	7.0	2.3mm まで	3.5	全
01A14010	4.0X10	2000 本× 10 箱	三価ユニクロ	10.0	8.0	2.3mm まで	4.0	全
01A14013	4.0X13	1000 本× 10 箱	三価ユニクロ	13.0	8.0	2.3mm まで	4.0	全
01A14016	4.0X16	1000 本× 10 箱	三価ユニクロ	16.0	8.0	3.2mm まで	4.0	全
01A14019	4.0X19	1000 本× 10 箱	三価ユニクロ	19.0	8.0	3.2mm まで	4.0	全
01A14025	4.0X25	700 本× 10 箱	三価ユニクロ	25.0	8.0	3.2mm まで	4.0	全
01A14030	4.0X30	500 本× 10 箱	三価ユニクロ	30.0	8.0	3.2mm まで	4.0	全
01A14035	4.0X35	500 本× 10 箱	三価ユニクロ	35.0	8.0	3.2mm まで	4.0	全
01A14040	4.0X40	400 本× 10 箱	三価ユニクロ	40.0	8.0	3.2mm まで	4.0	全
01A14045	4.0X45	300 本× 10 箱	三価ユニクロ	45.0	8.0	3.2mm まで	4.0	全
01A14050	4.0X50	300 本× 10 箱	三価ユニクロ	50.0	8.0	3.2mm まで	4.0	全
01A14060	4.0X60	200 本× 10 箱	三価ユニクロ	60.0	8.0	3.2mm まで	4.0	全
01A14065	4.0X65	200 本× 10 箱	三価ユニクロ	65.0	8.0	3.2mm まで	4.0	全
01A14070	4.0X70	150 本× 10 箱	三価ユニクロ	70.0	8.0	3.2mm まで	4.0	全
01A14075	4.0X75	150 本× 10 箱	三価ユニクロ	75.0	8.0	3.2mm まで	4.0	全
01A15013	5.0X13	1000 本× 10 箱	三価ユニクロ	13.0	10.0	4.0mm まで	5.0	全
01A15016	5.0X16	700 本× 10 箱	三価ユニクロ	16.0	10.0	4.0mm まで	5.0	全
01A15019	5.0X19	500 本× 10 箱	三価ユニクロ	19.0	10.0	4.0mm まで	5.0	全
01A15025	5.0X25	500 本× 10 箱	三価ユニクロ	25.0	10.0	4.0mm まで	5.0	全
01A15030	5.0X30	400 本× 10 箱	三価ユニクロ	30.0	10.0	4.0mm まで	5.0	全
01A15035	5.0X35	400 本× 10 箱	三価ユニクロ	35.0	10.0	4.0mm まで	5.0	全
01A15040	5.0X40	300 本× 10 箱	三価ユニクロ	40.0	10.0	4.5mm まで	5.0	全
01A15045	5.0X45	300 本× 10 箱	三価ユニクロ	45.0	10.0	4.5mm まで	5.0	全
01A15050	5.0X50	250 本× 10 箱	三価ユニクロ	50.0	10.0	4.5mm まで	5.0	全
01A15060	5.0X60	200 本× 10 箱	三価ユニクロ	60.0	10.0	4.5mm まで	5.0	全
01A15065	5.0X65	200 本× 10 箱	三価ユニクロ	65.0	10.0	4.5mm まで	5.0	全
01A15070	5.0X70	150 本× 10 箱	三価ユニクロ	70.0	10.0	4.5mm まで	5.0	全
01A15075	5.0X75	150 本× 10 箱	三価ユニクロ	75.0	10.0	4.5mm まで	5.0	全
01A16025	6.0X25	200 本× 10 箱	三価ユニクロ	25.0	12.0	6.0mm まで	6.0	全
01A16035	6.0X35	250 本× 10 箱	三価ユニクロ	35.0	12.0	6.0mm まで	6.0	全
01A16040	6.0X40	250 本× 10 箱	三価ユニクロ	40.0	12.0	6.0mm まで	6.0	全
01A16045	6.0X45	250 本× 10 箱	三価ユニクロ	45.0	12.0	6.0mm まで	6.0	全
01A16050	6.0X50	150 本× 10 箱	三価ユニクロ	50.0	12.0	6.0mm まで	6.0	全
01A16060	6.0X60	150 本× 10 箱	三価ユニクロ	60.0	12.0	6.0mm まで	6.0	全
01A16070	6.0X70	150 本× 10 箱	三価ユニクロ	70.0	12.0	6.0mm まで	6.0	全

※入数は予告なく変更することがあります。

ドリルビス (板金鋼板用)

※使用上の注意

頭飛び・先折れ防止の為、ドリルビス使用の場合は
適応回転数でのインパクトドライバーをご使用ください。

ステンレスサラ SUS410

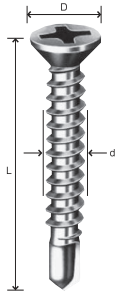

品番	サイズ	入り数	仕上げ	L	D	適用板厚	d	タイプ
AAA13510	3.5X10	2000本×10箱	パシペート	10.0	7.0	1.6mmまで	3.5	全
AAA13513	3.5X13	1500本×10箱	パシペート	13.0	7.0	1.6mmまで	3.5	全
AAA13516	3.5X16	1500本×10箱	パシペート	16.0	7.0	2.3mmまで	3.5	全
AAA13519	3.5X19	1000本×10箱	パシペート	19.0	7.0	2.3mmまで	3.5	全
AAA13525	3.5X25	1000本×10箱	パシペート	25.0	7.0	2.3mmまで	3.5	全
AAA14010	4.0X10	2000本×10箱	パシペート	10.0	8.0	3.2mmまで	4.0	全
AAA14013	4.0X13	1000本×10箱	パシペート	13.0	8.0	3.2mmまで	4.0	全
AAA14016	4.0X16	1000本×10箱	パシペート	16.0	8.0	3.2mmまで	4.0	全
AAA14019	4.0X19	1000本×10箱	パシペート	19.0	8.0	3.2mmまで	4.0	全
AAA14025	4.0X25	700本×10箱	パシペート	25.0	8.0	3.2mmまで	4.0	全
AAA14030	4.0X30	500本×10箱	パシペート	30.0	8.0	3.2mmまで	4.0	全
AAA14035	4.0X35	500本×10箱	パシペート	35.0	8.0	3.2mmまで	4.0	全
AAA14040	4.0X40	400本×10箱	パシペート	40.0	8.0	3.2mmまで	4.0	全
AAA14045	4.0X45	300本×10箱	パシペート	45.0	8.0	3.2mmまで	4.0	全
AAA14050	4.0X50	300本×10箱	パシペート	50.0	8.0	3.2mmまで	4.0	全
AAA14060	4.0X60	250本×10箱	パシペート	60.0	8.0	3.2mmまで	4.0	全
AAA15019	5.0X19	1000本×10箱	パシペート	19.0	10.0	4.0mmまで	5.0	全
AAA15025	5.0X25	500本×10箱	パシペート	25.0	10.0	4.0mmまで	5.0	全
AAA15030	5.0X30	500本×10箱	パシペート	30.0	10.0	4.0mmまで	5.0	全
AAA15035	5.0X35	500本×10箱	パシペート	35.0	10.0	4.0mmまで	5.0	全
AAA15040	5.0X40	300本×10箱	パシペート	40.0	10.0	4.0mmまで	5.0	全
AAA15045	5.0X45	250本×10箱	パシペート	45.0	10.0	4.0mmまで	5.0	全
AAA15050	5.0X50	250本×10箱	パシペート	50.0	10.0	4.0mmまで	5.0	全
AAA15060	5.0X60	150本×10箱	パシペート	60.0	10.0	4.0mmまで	5.0	全

※入数は予告なく変更することがあります。

※使用上の注意

頭飛び・先折れ防止の為、ドリルビス使用の場合は
適応回転数でのインパクトドライバーをご使用ください。

ヘックス (六角)

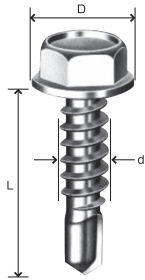

品番	サイズ	入り数	仕上げ	L	D	適用板厚	d	タイプ	ソケット
01AH4013	4.0X13	1000本×10箱	ユニクロ	13.0	9.5	3.2mmまで	4.0	全	7.0
01AH4016	4.0X16	1000本×10箱	ユニクロ	16.0	9.5	3.2mmまで	4.0	全	7.0
01AH4019	4.0X19	700本×10箱	ユニクロ	19.0	9.5	3.2mmまで	4.0	全	7.0
01AH4025	4.0X25	500本×10箱	ユニクロ	25.0	9.5	3.2mmまで	4.0	全	7.0
01AH4035	4.0X35	500本×10箱	ユニクロ	35.0	9.5	3.2mmまで	4.0	全	7.0
01AH5016	5.0X16	500本×10箱	ユニクロ	16.0	10.8	4.0mmまで	5.0	全	8.0
01AH5019	5.0X19	500本×10箱	ユニクロ	19.0	10.8	4.0mmまで	5.0	全	8.0
01AH5025	5.0X25	400本×10箱	ユニクロ	25.0	10.8	4.0mmまで	5.0	全	8.0
01AH5030	5.0X30	500本×10箱	ユニクロ	30.0	10.8	4.0mmまで	5.0	全	8.0
01AH5035	5.0X35	300本×10箱	ユニクロ	35.0	10.8	4.0mmまで	5.0	全	8.0
01AH5040	5.0X40	250本×10箱	ユニクロ	40.0	10.8	4.0mmまで	5.0	全	8.0
01AH5045	5.0X45	200本×10箱	ユニクロ	45.0	10.8	4.0mmまで	5.0	全・半	8.0
01AH5050	5.0X50	200本×10箱	ユニクロ	50.0	10.8	4.0mmまで	5.0	全・半	8.0
01AH5055	5.0X55	200本×10箱	ユニクロ	55.0	10.8	4.0mmまで	5.0	全	8.0
01AH5065	5.0X65	150本×10箱	ユニクロ	65.0	10.8	4.0mmまで	5.0	半	8.0
01AH5075	5.0X75	150本×10箱	ユニクロ	75.0	10.8	4.0mmまで	5.0	半	8.0
01AH6019	6.0X19	300本×10箱	ユニクロ	19.0	12.8	5.0mmまで	6.0	全	9.6
01AH6025	6.0X25	250本×10箱	ユニクロ	25.0	12.8	6.0mmまで	6.0	全	9.6
01AH6030	6.0X30	250本×10箱	ユニクロ	30.0	12.8	6.0mmまで	6.0	全	9.6
01AH6035	6.0X35	200本×10箱	ユニクロ	35.0	12.8	6.0mmまで	6.0	全	9.6
01AH6040	6.0X40	150本×10箱	ユニクロ	40.0	12.8	6.0mmまで	6.0	全	9.6
01AH6045	6.0X45	150本×10箱	ユニクロ	45.0	12.8	6.0mmまで	6.0	全・半	9.6
01AH6050	6.0X50	150本×10箱	ユニクロ	50.0	12.8	6.0mmまで	6.0	全・半	9.6
01AH6055	6.0X55	300本×10箱	ユニクロ	55.0	12.8	6.0mmまで	6.0	全	9.6
01AH6060	6.0X60	100本×10箱	ユニクロ	60.0	12.8	6.0mmまで	6.0	全・半	9.6
01AH6070	6.0X70	100本×10箱	ユニクロ	70.0	12.8	6.0mmまで	6.0	全・半	9.6
01AH6075	6.0X75	100本×10箱	ユニクロ	75.0	12.8	6.0mmまで	6.0	全	9.6
01AH6080	6.0X80	100本×10箱	ユニクロ	80.0	12.8	6.0mmまで	6.0	全・半	9.6
01AH6090	6.0X90	80本×10箱	ユニクロ	90.0	12.8	6.0mmまで	6.0	全・半	9.6
01AH6105	6.0X105	150本×5箱	ユニクロ	105.0	12.8	6.0mmまで	6.0	半	9.6
01AH6115	6.0X115	150本×5箱	ユニクロ	115.0	12.8	6.0mmまで	6.0	半	9.6
01AH6135	6.0X135	150本×5箱	ユニクロ	135.0	12.8	6.0mmまで	6.0	半	9.6
01AH6150	6.0X150	150本×5箱	ユニクロ	150.0	12.8	6.0mmまで	6.0	半	9.6
01AH6170	6.0X170	100本×5箱	ユニクロ	170.0	12.8	6.0mmまで	6.0	半	9.6
01AH6190	6.0X190	100本×5箱	ユニクロ	190.0	12.8	6.0mmまで	6.0	半	9.6

※入り数は予告なく変更することがあります。

ドリルビス (板金鋼板用)

※使用上の注意

頭飛び・先折れ防止の為、ドリルビス使用の場合は
適応回転数でのインパクトドライバーをご使用ください。

ステンレスヘックス (六角) SUS410

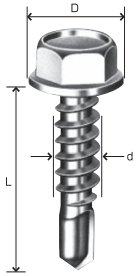

品番	サイズ	入り数	仕上げ	L	D	適用板厚	d	タイプ	ソケット
AAAH4019	4.0X19	1000本×10箱	パシペート	19.0	9.5	3.2mmまで	4.0	全	7.0
AAAH5013	5.0X13	1000本×10箱	パシペート	13.0	10.8	4.0mmまで	5.0	全	8.0
AAAH5016	5.0X16	500本×10箱	パシペート	16.0	10.8	4.0mmまで	5.0	全	8.0
AAAH5019	5.0X19	500本×10箱	パシペート	19.0	10.8	4.0mmまで	5.0	全	8.0
AAAH5025	5.0X25	400本×10箱	パシペート	25.0	10.8	4.0mmまで	5.0	全	8.0
AAAH5030	5.0X30	500本×10箱	パシペート	30.0	10.8	4.0mmまで	6.0	全	8.0
AAAH5035	5.0X35	300本×10箱	パシペート	35.0	10.8	4.0mmまで	5.0	全	8.0
AAAH5040	5.0X40	500本×10箱	パシペート	40.0	10.8	4.5mmまで	5.0	全	8.0
AAAH5045	5.0X45	200本×10箱	パシペート	45.0	10.8	4.5mmまで	5.0	半	8.0
AAAH5050	5.0X50	400本×10箱	パシペート	50.0	10.8	4.5mmまで	5.0	全	8.0
AAAH5055	5.0X55	400本×10箱	パシペート	55.0	10.8	4.5mmまで	5.0	全	8.0
AAAH5060	5.0X60	300本×10箱	パシペート	60.0	10.8	4.5mmまで	5.0	全	8.0
AAAH5070	5.0X70	250本×10箱	パシペート	70.0	10.8	4.5mmまで	5.0	全	8.0
AAAH6019	6.0X19	300本×10箱	パシペート	19.0	12.8	5.0mmまで	6.0	全	9.6
AAAH6025	6.0X25	250本×10箱	パシペート	25.0	12.8	6.0mmまで	6.0	全	9.6
AAAH6030	6.0X30	250本×10箱	パシペート	30.0	12.8	6.0mmまで	6.0	全	9.6
AAAH6035	6.0X35	200本×10箱	パシペート	35.0	12.8	6.0mmまで	6.0	全	9.6
AAAH6040	6.0X40	300本×10箱	パシペート	40.0	12.8	6.0mmまで	6.0	全	9.6
AAAH6045	6.0X45	150本×10箱	パシペート	45.0	12.8	6.0mmまで	6.0	半	9.6
AAAH6050	6.0X50	150本×10箱	パシペート	50.0	12.8	6.0mmまで	6.0	半	9.6
AAAH6060	6.0X60	100本×10箱	パシペート	60.0	12.8	6.0mmまで	6.0	半	9.6
AAAH6070	6.0X70	100本×10箱	パシペート	70.0	12.8	6.0mmまで	6.0	半	9.6
AAAH6075	6.0X75	100本×10箱	パシペート	75.0	13.0	6.0mmまで	6.0	全	9.6
AAAH6090	6.0X90	80本×10箱	パシペート	90.0	13.0	6.0mmまで	6.0	全	9.6
AAAH6105	6.0X105	150本×5箱	パシペート	105.0	13.0	6.0mmまで	6.0	半	9.6
AAAH6115	6.0X115	150本×5箱	パシペート	115.0	13.0	6.0mmまで	6.0	半	9.6
AAAH6135	6.0X135	100本×5箱	パシペート	135.0	13.0	6.0mmまで	6.0	半	9.6
AAAH6150	6.0X150	100本×5箱	パシペート	150.0	13.0	6.0mmまで	6.0	半	9.6

※入数は予告なく変更することがあります。

ナミイタ用六角 (逆ネジ付)

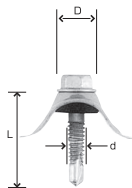

品番	サイズ	入り数	仕上げ	L	D	適用板厚	d
D1AI5025	5.0X25	120本×10箱	ラスパート	25.0	10.8	2.3mmまで	5.0

※使用上の注意

頭飛び・先折れ防止の為、ドリルビス使用の場合は
適応回転数でのインパクトドライバーをご使用ください。

ステンキャップ (六角) SUS304

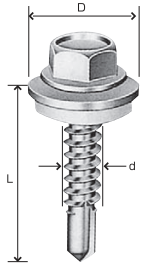

品番	サイズ	入り数	仕上げ	L	D	適用板厚	d	タイプ	ソケット
C1AH5019	5.0X19	300本×10箱	ユニクロ	19.0	10.8	4.0mmまで	5.0	全	8.0
C1AH5025	5.0X25	250本×10箱	ユニクロ	25.0	10.8	4.0mmまで	5.0	全	8.0
C1AH5035	5.0X35	200本×10箱	ユニクロ	35.0	10.8	4.0mmまで	5.0	全	8.0
C1AH5045	5.0X45	150本×10箱	ユニクロ	45.0	10.8	4.5mmまで	5.0	全	8.0
C1AH5055	5.0X55	100本×10箱	ユニクロ	55.0	10.8	4.5mmまで	5.0	全	8.0
C1AH6019	6.0X19	200本×10箱	ユニクロ	19.0	12.8	5.0mmまで	6.0	全	9.6
C1AH6025	6.0X25	150本×10箱	ユニクロ	25.0	12.8	6.0mmまで	6.0	全	9.6
C1AH6035	6.0X35	150本×10箱	ユニクロ	35.0	12.8	6.0mmまで	6.0	全	9.6
C1AH6045	6.0X45	100本×10箱	ユニクロ	45.0	12.8	6.5mmまで	6.0	全	9.6
C1AH6050	6.0X50	100本×10箱	ユニクロ	50.0	12.8	6.5mmまで	6.0	全	9.6
C1AH6050H	6.0X50	100本×10箱	ユニクロ	50.0	12.8	6.5mmまで	6.0	半	9.6
C1AH6060	6.0X60	80本×10箱	ユニクロ	60.0	12.8	6.5mmまで	6.0	全	9.6
C1AH6060H	6.0X60	80本×10箱	ユニクロ	60.0	12.8	6.5mmまで	6.0	半	9.6
C1AH6070	6.0X70	150本×5箱	ユニクロ	70.0	12.8	6.5mmまで	6.0	全	9.6
C1AH6070H	6.0X70	200本×5箱	ユニクロ	70.0	12.8	6.5mmまで	6.0	半	9.6
C1AH6080	6.0X80	150本×5箱	ユニクロ	80.0	12.8	6.5mmまで	6.0	全	9.6
C1AH6080H	6.0X80	150本×5箱	ユニクロ	80.0	12.8	6.5mmまで	6.0	半	9.6
C1AH6090	6.0X90	120本×5箱	ユニクロ	90.0	12.8	6.5mmまで	6.0	全	9.6
C1AH6090H	6.0X90	100本×5箱	ユニクロ	90.0	12.8	6.5mmまで	6.0	半	9.6
C1AH6010	6.0X105	100本×5箱	ユニクロ	105.0	12.8	6.5mmまで	6.0	半	9.6
C1AH6011	6.0X115	100本×5箱	ユニクロ	115.0	12.8	6.5mmまで	6.0	半	9.6
C1AH6013	6.0X135	80本×5箱	ユニクロ	135.0	12.8	6.5mmまで	6.0	半	9.6
C1AH6015	6.0X150	80本×5箱	ユニクロ	150.0	12.8	6.5mmまで	6.0	半	9.6

ティーワッシャー

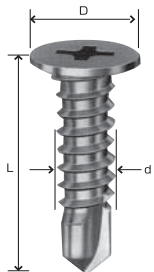

品番	サイズ	入り数	仕上げ	L	D	適用板厚	d	タイプ
11AN5016	5.0X16	700本×10箱	三価ユニクロ	16.0	10	3.2mmまで	5.0	全
11AN5019	5.0X19	700本×10箱	三価ユニクロ	19.0	10	4.0mmまで	5.0	全
11AN5025	5.0X25	500本×10箱	三価ユニクロ	25.0	10	4.0mmまで	5.0	全
11AN5035	5.0X35	300本×10箱	三価ユニクロ	35.0	10	4.0mmまで	5.0	全
11AN5045	5.0X45	200本×10箱	三価ユニクロ	45.0	10	4.0mmまで	5.0	全
11AN5050	5.0X50	200本×10箱	三価ユニクロ	50.0	10	4.0mmまで	5.0	半
11AN5060	5.0X60	150本×10箱	三価ユニクロ	60.0	10	4.0mmまで	5.0	半
11AN5070	5.0X70	150本×10箱	三価ユニクロ	70.0	10	4.0mmまで	5.0	半

スタッドビス

スタッドビス (角スタッド用)

		品番	サイズ	入り数	仕上げ	L	D	d
①	スタッドビス	02H04015	4.0X15	1000本×10箱	クロメート	15.0	8.0	4.0
②	ライトビス	01AR4013	4.0X13	1000本×10箱	ユニクロ	13.0	8.0	4.0
③	D6 サラドリル	01A14010D6	4.0X10	2000本×10箱	ユニクロ	10.0	6.0	4.0
③	D6 サラドリル	01A14013D6	4.0X13	1000本×10箱	三価ユニクロ	13.0	6.0	4.0
③	D6 サラドリル	01A14016D6	4.0X16	1000本×10箱	ユニクロ	16.0	6.0	4.0
③	D6 サラドリル	01A14019D6	4.0X19	1000本×10箱	ユニクロ	19.0	6.0	4.0
③	D6 サラドリル	01A14025D6	4.0X25	1000本×10箱	ユニクロ	25.0	6.0	4.0
④	D6 スクリュー	01D64014	4.0X14	1000本×20箱	三価ユニクロ	14.0	6.0	4.0
⑥	カクスタビス	KAKUSUTA	3.8X58	400本×10箱	三価ユニクロ	58.0	7.2	3.8

※入数は予告なく変更することがあります。

ステン D6 サラドリル SUS410

		品番	サイズ	入り数	仕上げ	L	D	d
⑤	ステン D6 サラドリル	AAA14013D6	4.0X13	1000本×10箱	パンペート	13.0	6.0	4.0

フラットテクスビス

		品番	サイズ	入り数	仕上げ	L	D	d
⑦	フラットテクスビス	01AJ4013	4.0X13	1000本×10箱	三価ユニクロ	13.0	7.0	4.0

- ①スタッドビス 4 × 15 ……ランナーとスタッドなど 0.8 mmと 0.8 mm程度の接合に
- ②ライトビス 4 × 13 ……ランナーとライトゲージなど 0.8 mmと 1.2 mm程度の接合に
- ③ D6 サラドリル 4 × 13 ……ランナーとライトゲージなど 0.8 mmと 1.2 mm程度の接合に
- ④ D6 スクリュー 4 × 14 ……ランナーとスタッドなど板厚合計 1.2 mm程度の接合に
- ⑤ステン D6 サラドリル 4 × 13 ……ランナーとライトゲージなど 0.8 mmと 1.2 mm程度の接合に
- ⑥カクスタビス 3.8 × 58 ……角スタッドと角スタッドの接合や木と角スタッドなどの接合に
- ⑦フラットテクスビス 4 × 13 ……ランナーと補強材に (頭がフラットなので浮いてこない!!)

① スタッドビス

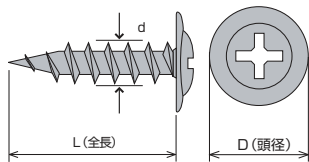

② ライトビス

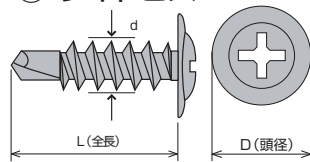

③・⑤ D6サラドリル

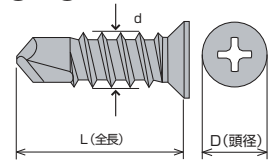

④ D6スクリュー

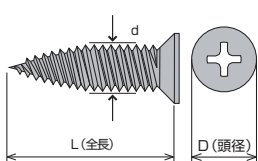

⑥ カクスタビス

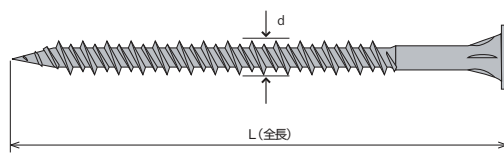

⑦ フラットテクスビス

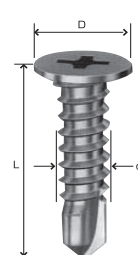

タッピングネジ (木工用) (ユニクロ・ステンレス)

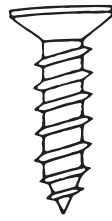

A サラ	3	3.5	4	5	6
8					
10					
12	5000x10	3500x10	2500x10		
14	4000x10	3000x10	2000x10		
16	3000x10	2500x10	2000x10	1000x10	
20	2500x10	2000x10	1500x10	1000x10	
25	2000x10	1500x10	1000x10	500x10	
30	1500x10	1000x10	1000x10	600x10	
35	1000x10	1000x10	800x10	500x10	
40	1000x10	800x10	600x10	400x10	
45	800x10	600x10	500x10	300x10	
50	600x10	500x10	500x10	300x10	250x10
60			300x10	250x10	
65			300x10	200x10	200x10
70			300x10	200x10	
75			300x10	200x10	
80			300x10	200x10	
90			200x10	200x10	
100			200x10	200x10	

A ナベ	3	3.5	4	5	6
8	5000x10		4000x10		
10	5000x10		3000x10		
12	4000x10	3000x10	2500x10	1000x10	
14		2500x10	2000x10		
16	3000x10	2500x10	2000x10	1000x10	800x10
20	2000x10	2000x10	1500x10	1000x10	800x10
25	1500x10	1500x10	1000x10	800x10	600x10
30	1500x10	1000x10	1000x10	600x10	500x10
35	1000x10	1000x10	800x10	500x10	
40	1000x10	800x10	600x10	400x10	
45			500x10	350x10	
50			500x10	300x10	
60			300x10	300x10	
65			300x10	200x10	
70			300x10	200x10	
75			300x10	200x10	
80			200x10	200x10	
90					
100					

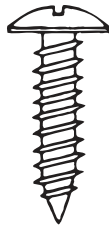

A トラス	3	3.5	4	5	6
8			2000x10		
10	4000x10	2500x10	2000x10		
12	4000x10	2500x10	2000x10	1000x10	
14	3000x10	2000x10	1500x10		
16	3000x10	2000x10	1500x10	1000x10	600x10
20	2000x10	1500x10	1000x10	600x10	
25	1500x10	1200x10	1000x10	500x10	
30	1200x10	1000x10	800x10	500x10	
35	1000x10	800x10	600x10	500x10	
40	800x10	600x10	500x10	350x10	
45		600x10	400x10	300x10	
50		500x10	400x10	250x10	200x10
60			300x10	200x10	
65					
70					
75					
80					
90					
100					

■タッピングの標準下穴径・1種(A形)標準下穴径表

板の厚さ	呼 び 径					
	3	3.5	4	4.5	5	6
0.4	2.2	2.6	2.8			
0.6	2.3	2.6	2.9	3.4	3.8	4.5
0.8	2.5	2.8	3.0	3.5	3.9	4.7
1.0	2.6	2.9	3.1	3.6	4.0	4.9
1.2	2.6	2.9	3.2	3.7	4.1	5.0

小ネジ (ユニクロ・クロメート・ステンレス)

小ネジ (ユニクロ・クロメート・ステンレス)

	M 3				M 4				M 5				M 6			
	ナベ	サラ	丸皿	トラス	ナベ	サラ	丸皿	トラス	ナベ	サラ	丸皿	トラス	ナベ	サラ	丸皿	トラス
4	○															
5	○		○	○	○			○								
6	○	○	○	○	○	○	○	○	○			○				
8	○	○	○	○	○	○	○	○	○	○	○	○	○			○
10	○	○	○	○	○	○	○	○	○	○	○	○	○	○	○	○
12	○	○	○	○	○	○	○	○	○	○	○	○	○	○	○	○
14	○	○	○	○	○	○	○	○	○	○	○	○	○	○	○	○
16	○	○	○	○	○	○	○	○	○	○	○	○	○	○	○	○
18	○	○	○	○	○	○	○	○	○	○	○	○	○	○	○	○
20	○	○	○	○	○	○	○	○	○	○	○	○	○	○	○	○
25	○	○	○	○	○	○	○	○	○	○	○	○	○	○	○	○
30	○	○	○	○	○	○	○	○	○	○	○	○	○	○	○	○
35	○	○	○	○	○	○	○	○	○	○	○	○	○	○	○	○
40	○	○	○	○	○	○	○	○	○	○	○	○	○	○	○	○
45	○	○	○	○	○	○	○	○	○	○	○	○	○	○	○	○
50	○	○	○	○	○	○	○	○	○	○	○	○	○	○	○	○
55	○	○			○	○			○	○			○	○		
60	○	○			○	○			○	○			○	○		
65	○	○			○	○			○	○			○	○		
70	○	○			○	○			○	○			○	○		
75	○	○			○	○			○	○			○	○		
80					○	○			○	○			○	○		
85					○	○			○				○			
90					○	○			○	○			○	○		
95					○	○			○				○			
100					○	○			○	○			○	○		

寸切りボルト

	285	1000	285	1000
	ユニクロ		ステンレス	
3/8		○		○
1/2		○		○
M 5	○	○	○	○
M 6	○	○	○	○
M 8	○	○	○	○
M 1 0	○	○	○	○
M 1 2	○	○	○	○
M 1 4	○	○	○	○
M 1 6	○	○	○	○
M 1 8	○	○	○	○
M 2 0	○	○	○	○
M 2 2	○	○	○	○

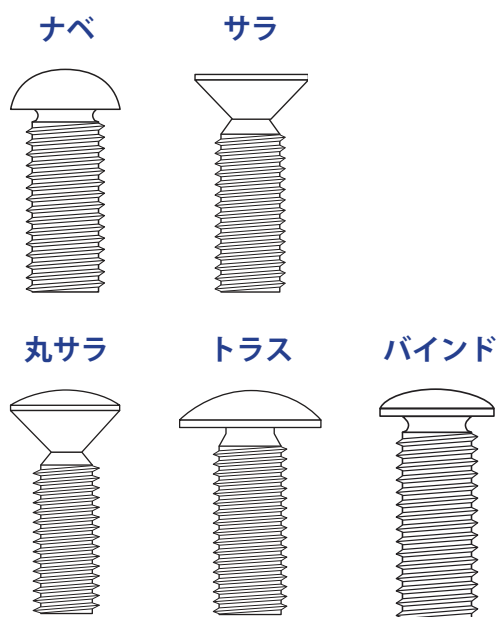

木ネジ (ユニクロ・ステンレス)

サラ木ネジ (ユニクロ・ステンレス)

	D=4.2	D=4.8	D=5.4	D=6.2	D=7.0	D=7.6	D=8.2	D=9.0	D=9.6
長さ	2.1	2.4	2.7	3.1	3.5	3.8	4.1	4.5	4.8
6.3	○	○							
10	○	○	○	○					
13	○	○	○	○	○	○	○		
16		○	○	○	○	○	○	○	
20				○	○	○	○	○	○
22				○	○	○			
25			○	○	○	○	○	○	○
32				○	○	○	○	○	○
38				○	○	○	○	○	○
45					○	○	○	○	○
50				○	○	○	○	○	○
56							○	○	
63							○	○	○
75								○	○

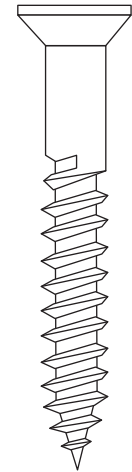

丸サラ木ネジ

	D=4.2	D=4.8	D=5.4	D=6.2	D=7.0	D=7.6	D=8.2	D=9.0	D=9.6
長さ	2.1	2.4	2.7	3.1	3.5	3.8	4.1	4.5	4.8
8									
10	○	○	○						
13	○	○	○	○	○				
16		○	○	○	○	○	○		
20			○	○	○	○	○	○	
22				○	○				
25			○	○	○	○	○	○	
32				○	○	○	○	○	
38				○	○	○	○	○	
45							○	○	
50							○	○	
56									
63							○		
75									

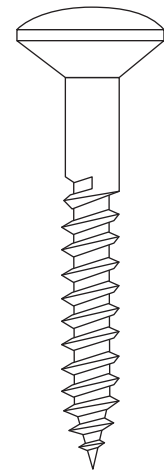

丸木ネジ

	D=4.2	D=4.8	D=5.4	D=6.2	D=7.0	D=7.6	D=8.2	D=9.0	D=9.6
長さ	2.1	2.4	2.7	3.1	3.5	3.8	4.1	4.5	4.8
6.3	○								
8									
10	○	○	○	○					
13	○	○	○	○	○	○	○		
16		○	○	○	○	○	○	○	
20			○	○	○	○	○	○	
22				○	○	○			
25				○	○	○	○	○	○
32				○	○	○	○	○	○
38				○	○	○	○	○	○
45						○	○	○	○
50						○	○	○	○
56							○	○	○
63							○	○	○
75									

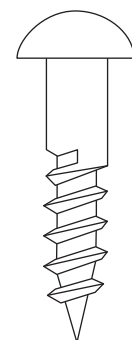

ステーブル (内装用)

分類	商品名	入り数
Jステーブル (肩幅4ミリ)	416J シロ	5,000X20
	416J シロ (ステンレス)	5,000X20
	419J シロ	5,000X20
	419J シロ (ステンレス)	5,000X20
	422J シロ	5,000X20
	422J シロ (ステンレス)	5,000X20
	425J シロ	5,000X15
	425J シロ (ステンレス)	5,000X15
MAステーブル (肩幅4ミリ)	416MA	5,000X12
	416MA (ステンレス)	5,000X18
	419MA	5,000X12
	419MA (ステンレス)	5,000X18
	422MA	5,000X12
	422MA (ステンレス)	5,000X18
	425MA	2,500X16
	432MA	2,500X12
	432MA (ステンレス)	2,500X18

※台湾製

分類	商品名	入り数
国内メーカー・Jステーブル (肩幅4ミリ)	406J	5,000X50
	408J	5,000X50
	410J	5,000X40
	413J	5,000X30
	413J-S (ステンレス)	5,000X30
	416J	5,000X20
	416J (シロ)	5,000X20
	416J-S (ステンレス)	5,000X20
	419J	5,000X20
	419J (シロ)	5,000X20
	419J-S (ステンレス)	5,000X20
	422J	5,000X15
	422J (シロ)	5,000X15
	422J-S (ステンレス)	5,000X15
	425J	5,000X15
	425J (シロ)	5,000X15
	425J-S (ステンレス)	5,000X15

分類	商品名	入り数
国内メーカー MAステーブル (肩幅4ミリ)	416MA	5,000X6
	419MA	5,000X6
	422MA	5,000X6
	425MA	3,000X4
	428MA	3,000X4
	432MA	3,000X4

※ステンレスも扱っております

分類	商品名	入り数
国内メーカー MAステーブル (肩幅7ミリ)	719MA ※	2,000X20
	722MA	2,000X20
	725MA	2,000X20
	732MA	2,000X10

※特注品は在庫・納期をご確認ください。

分類	商品名	入り数
国内メーカー・Jステーブル (肩幅10ミリ)	1006J	5,000X40
	1008J	5,000X30
	1008J-S (ステンレス)	5,000X30
	1010J	5,000X30
	1010J-AL(アルミ)	5,000X30
	1010J-H(鋼線)	5,000X30
	1010J-S (ステンレス)	5,000X30
	1013J	5,000X20
	1013J-S (ステンレス)	5,000X20
	1016J	5,000X20
	1019J	5,000X20
	1019J (シロ)	5,000X20
	1019J-S (ステンレス)	5,000X20
	1022J	5,000X20
	1022J (シロ)	5,000X20
	1022J-S (ステンレス)	5,000X20
	1025J	5,000X15
	1025J (シロ)	5,000X15
		1025J-S (ステンレス)

六角ボルト

六角ボルト 全ネジ・半ネジ (ユニクロ・ステンレス)

ねじの呼び	M3	M4	M5	M6	M8	M10	M12	M14	M16	M18	M20	M22	M24
6	○	○	○										
8	○	○	○	○									
10	○	○	○	○	○	○							
12	○	○	○	○	○	○							
14	○	○	○	○	○	○							
16	○	○	○	○	○	○	○						
18	○	○	○	○	○	○	○						
20	○	○	○	○	○	○	○	○	○				
22	○	○	○	○	○	○	○						
25	○	○	○	○	○	○	○	○	○	○			
30	○	○	○	○	○	○	○	○	○	○	○	○	○
35	○	○	○	○	○	○	○	○	○	○	○	○	○
40	○	○	○	○	○	○	○	○	○	○	○	○	○
45	○	○	○	○	○	○	○	○	○	○	○	○	○
50	○	○	○	○	○	○	○	○	○	○	○	○	○
55			○	○	○	○	○	○	○	○	○	○	○
60			○	○	○	○	○	○	○	○	○	○	○
65			○	○	○	○	○	○	○	○	○	○	○
70			○	○	○	○	○	○	○	○	○	○	○
75			○	○	○	○	○	○	○	○	○	○	○
80			○	○	○	○	○	○	○	○	○	○	○
85			○	○	○	○	○	○	○	○	○	○	○
90			○	○	○	○	○	○	○	○	○	○	○
95			○	○	○	○	○	○	○	○	○	○	○
100			○	○	○	○	○	○	○	○	○	○	○
110					○	○	○	○	○	○	○	○	○
120					○	○	○	○	○	○	○	○	○
130					○	○	○	○	○	○	○	○	○
140					○	○	○	○	○	○	○	○	○
150					○	○	○	○	○	○	○	○	○
160					○	○	○		○		○	○	○
170					○	○	○		○		○	○	○
180					○	○	○		○		○	○	○
190					○	○	○		○		○	○	○
200					○	○	○		○		○	○	○

六角ボルト

ねじの呼び	w3/8	w1/2	w 5/8
12			
16	○		
20	○	○	
25	○	○	○
32	○	○	○
35	○	○	○
38	○	○	○
45	○	○	○
50	○	○	○
55	○	○	○
60	○	○	
65	○	○	○
70	○	○	
75	○	○	○
90	○	○	○
100	○	○	○



ナット・ワッシャー (ユニクロ・ステンレス)

六角ナット

	1種ISO		1種JIS		
	ユニクロ	ステンレス	ユニクロ	ユニクロ	ステンレス
M3	○	○	W1/8		
M4	○	○	W5/32		
M5	○	○	W3/16	○	
M6	○	○	W1/4	○	○
M8	○	○	W5/16	○	○
M10	○	○	W3/8	○	○
M12	○	○	W7/16		
M14	○	○	W1/2	○	○
M16	○	○	W5/8	○	○
M18	○	○	W3/4	○	○
M20	○	○	W7/8	○	○
M22	○	○	W1"	○	○

袋ナット3形

	1種ISO		1種JIS		
	ユニクロ	ステンレス	ユニクロ	ユニクロ	ステンレス
M4	○	○	W3/16		
M5	○	○	W1/4	○	○
M6	○	○	W5/16	○	○
M8	○	○	W3/8	○	○
M10	○	○	W1/2	○	○
M12	○	○	W5/8	○	○
M14	○		W3/4	○	
M16	○	○	W7/8		
M18	○		W1"		
M20	○	○			

ばね座金2号 (スプリングワッシャー)

	1種ISO		1種JIS		
	ユニクロ	ステンレス	ユニクロ	ユニクロ	ステンレス
M4	○	○	W1/4	○	○
M5	○	○	W3/8	○	○
M6	○	○	W7/16		
M8	○	○	W1/2	○	○
M10	○	○	W3/4	○	○
M12	○	○	W7/8		
M14	○	○	W1"	○	
M16	○	○			
M18	○	○			



長ナット

●はポンチ付きあり ○はポンチ付きなし

ねじの呼び	M6	M8	M10	M12	M16	M20	W3/8	W1/2
平径(s)	10	13	17	19	24	30	14	19
高	10	○						
	15	○	○	○				
	20	○	○	○	○	○	○	○
	25	○	○	○	○	○	○	○
さ (m)	30	○	○	○	○	○	●	○
	35		○	○	○	○	○	○
	40		○	○	○	○	○	○
	50		○	○	○	○	○	○
	60				○	○	○	
	70				○	○	○	
80				○	○	○		



平座金 JIS (ワッシャー) ユニクロ

呼び	入り数	内径	外径	厚さ
M3	○	3.3	8	0.5
M4	○	4.5	10	0.8
M5	○	5.5	12	0.8
M6	○	6.5	13	1.0
M8	○	8.5	18	1.6
M10	○	10.5	22	1.6
M12	○	12.5	26	2.3
M16	○	17.0	32	2.6
M20	○	21.0	40	3.2
M24	○	25.5	48	4.0

平座金 JIS (ワッシャー) ステンレス

呼び	入り数	内径	外径	厚さ
M3	○	3.3	8	0.5
M4	○	4.5	10	0.8
M5	○	5.5	12	0.8
M6	○	6.5	13	1.0
M8	○	8.5	18	1.2
M10	○	10.5	22	1.5
M12	○	12.5	26	2.0
M16	○	17.0	32	2.0
M20	○	21.0	40	3.0
M24	○	25.5	48	3.0

品質基準表

商品名称	軽天ビス<ドライウォールスクリュー>ラッパ/フレキ/モドトラス 2条ねじ		
材質	SWCH18A-22A	表面処理	ユニクロ (六価/三価)

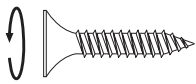
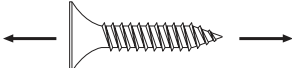
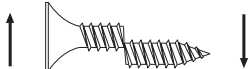
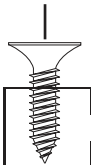
品質基準項目	測定条件	単位	基準値			
			呼び径 3.0	呼び径 3.5	呼び径 3.8	呼び径 4.2
表面硬度	—	HV	650HV Min	650HV Min	650HV Min	650HV Min
ねじり強さ(ねじりトルク) 	—	N・M	3.0	3.77	5.6	7.2
引張力 	—	N	4,890	6,320	7,890	8,190
剪断力 	—	N	4,170	4,660	5,300	7,120
引き抜き保持力 	一般材厚：0.6mm	N	1,020	1,190	1,270	1,410
	JIS材厚：0.8mm	N	1,800	2,360	2,480	2,550
ねじ込み性能	荷重	N	130.2	131.8	155.2	171.3
	JIS材厚：0.8mm 回転数：2,500rpm	秒	0.69	0.85	1.02	1.1

< 注意事項 >

- ①測定結果は振動や荷重が繰り返される状況は考慮されていません。
- ②長期経過後の強度は劣化・浸食・建材疲労などによって一般に低下します。
- ③基準データは平均値であり保証値ではありません。

作成：2022/12/3

ボンド（内装用）・スプレー



ボンド Gクリアー

■ゴム・皮革・プラスチック・木・布・紙などの接着に

接着皮膜は乾燥後も柔軟性を保ち、皮革・ゴムなどの風合いを損ないません。トルエン、キシレン、可塑剤は使用していません。

- 170mlチューブ
- スチレンブタジエンゴム系
- 溶剤系



ボンド コークホワイト

■壁のひび割れ補修。■柱と壁とのスキ間シール。 ■塗料・壁クロス・リシン吹きなどの下地処理と仕上げ用に。

耐水性・耐候性に優れたやや固めのゴム状に乾燥します。水性塗料やリシン吹きの上塗り密着性が良好です。

※姉妹品としてコークアイボリー、コークベニアもあり。

- ホワイト500gチューブ
- 水性アクリル系
- 弾性シーリング材



各種木材用 ボンドCH35

■建築内装木工工事に ■木製家具・建具の制作に

乾燥後はほぼ透明で切削が可能です。
可塑剤は使用していません。

- 3kgポリ缶
- 酢酸ビニル樹脂系
- エマルジョン系



各種木材用 ボンドCH38

■建築内装木工工事に ■木製家具・建具の制作に

乾燥後はほぼ透明で切削が可能です。
可塑剤は使用していません。

- 3kgポリ缶
- 酢酸ビニル樹脂系
- エマルジョン系

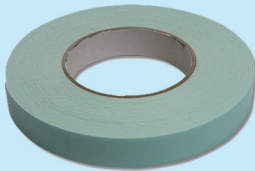

両面テープ

■各種メーカー取り扱い

ボンドMPX-7



■ TM 工法専用接着剤 各種化粧板貼り付け用

各種化粧板に対し接着が良好、硬化皮膜が柔軟なため追従性に優れる
カートリッジからの押し出し性、切れ性が良好

- 333ml
- 1成分変成シリコーン樹脂系

ボンドMPX-1



■ TM 工法専用接着剤 各種化粧板貼り付け用

無機質化粧板、天然石材・人造大理石、大型タイル、装飾ガラス、木れんが、スタイロフォーム、その他異種材同士の接着

- 333ml
- 変成シリコーン樹脂系無溶剤形

ボンドSE-1



■壁ボード用接着剤

アイカセラルールをはじめ、不燃化粧材を中心とした壁ボードに使用できる。
硬化物は弾性に優れ、ボードの動きに追従。タレにくく、作業効率が大幅にアップ

- 333ml
- 変成シリコーン系樹脂

切断砥石・チップソー

■スーパービッグ



商品	明細	寸法	最高使用収束度 (m/s)	入数	備考
C23011	A30P BAF	305 × 2.5 × 25.4	80	10 枚入 × 2	
C23021	A30P BAF	355 × 3.0 × 25.4	80	10 枚入 × 2	
C23051	A30P BAF	405 × 3.0 × 25.4	72	10 枚入 × 2	Kタイプ(切れ味)
C23061	A30P BAF	405 × 3.0 × 25.4	72	10 枚入 × 2	Tタイプ(耐用)

●特徴

あらゆる材料に対し切断可能な最高の原材料を使用しており、両面クロス補強とラフ側面により、より確かな安全性と切れ味を発揮します。また抜群の高耐久性と切れ味により、短時間で能率よく切断でき、大幅なコストダウンが計れます。

■スーパーリトル



商品	明細	寸法	最高使用収束度 (m/s)	入数	備考
C22011	A30P BAF	105 × 2.3 × 15	80	10 枚入 × 20	
C22021	A30P BAF	125 × 2.5 × 22	80	10 枚入 × 10	
C22031	A30P BAF	150 × 2.5 × 22	80	10 枚入 × 10	
C22041	A30P BAF	180 × 2.5 × 22	80	10 枚入 × 5	
C22051	A30P BAF	205 × 2.5 × 22	80	10 枚入 × 5	
C22061	FA30P BAF	100 × 2.5 × 15	80	5 枚入 × 40	

※

※はステンレス用です。

小径砥石の決定版！スーパーシリーズのロングセラー切断砥石です。切れ味耐久性は群を抜いています。

●用途 軽量鉄骨、サッシ等の建築内装材

■ハイスター



商品	明細	寸法	最高使用収束度 (m/s)	入数	備考
HS305	ZWN30P	305 × 2.5 × 25.4	80	5 枚入 × 4	
HS355	A30P BAF	355 × 2.7 × 25.4	80	5 枚入 × 4	

●特徴

特殊ボンドの開発で、材料形状や材質喧嘩に対応し、切れ味の中を広げました。ジルコニア砥粒との組み合わせですぐれた耐久性を可能にし、砥石両面補強タイプでより安全性を高めています。

■HKT 軽天専用チップソー



商品	外径 (mm)	刃厚 (mm)	穴径 (mm)	歯数	最高回転速度 (mm)	刃型呼称	JANコード	適合機種
HKT-125EX	125	1.2	20	44	9,600	交互刃	007763	■集じん・防じんマルノコ ■充電マルノコ■チップソー切断機
HKT-150EX	150	1.2	20	52	6,000	交互刃	007770	■充電マルノコ■チップソー切断機
HKT-165EX	165	1.4	20	52	6,000	交互刃	007787	■集じん・防じんマルノコ ■充電マルノコ■チップソー切断機
HKT-180EX	180	1.4	20	56	5,500	交互刃	007794	■集じん・防じんマルノコ ■充電マルノコ■チップソー切断機
HKT-185EX	185	1.4	20	56	5,500	交互刃	007862	■集じん・防じんマルノコ ■充電マルノコ■チップソー切断機

■HKT 軽天用

商品	外径 (mm)	刃厚 (mm)	本体厚 (mm)	穴径 (mm)	歯数	最高回転速度 (min ⁻¹)	切断目安 (mm)	刃形記号	JANコード	適合機種
HKT-305	305	2.0	1.6	25.4	60	4,000	2.3	ACBn-4	000993	■高

■SH せっこうボード・キッチンパネル兼用

商品	外径 (mm)	刃厚 (mm)	本体厚 (mm)	穴径 (mm)	歯数	最高回転速度 (min ⁻¹)	刃形記号	JANコード	適合機種
SH-100	100	1.0	0.8	20	32	13,000	CB	002294	■集じん・防じんマルノコ ■充電マルノコ
SH-125	125	1.0	0.8	20	38	9,600	CB	002300	■集じん・防じんマルノコ ■充電マルノコ
SH-150	150	1.0	0.8	20	48	6,000	CB	300888	■充電マルノコ マキタ CS551DRT・CS553DRG

台車

ボード台車

- 小型で軽量なので、場所も取らず大変便利です
- 耐荷重(1t/2台)なので、スムーズに運搬出来ます

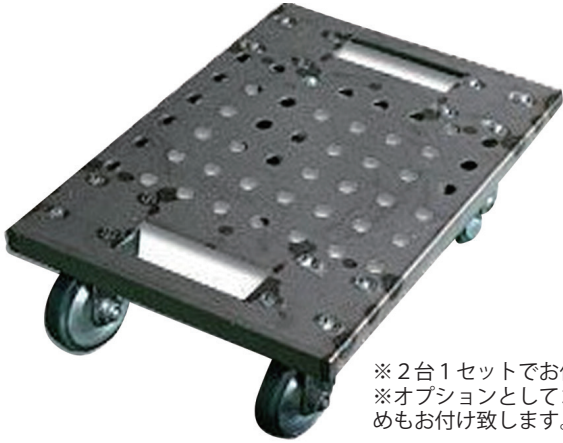

※2台1セットでお使い下さい。
※オプションとしてゴム等の滑り止めもお付け致します。

ボード台車

横 600 × 縦 450 × 高 185(mm) 重量約 16kg

車輪 (ボード台車用)



※車輪のみの販売も承っております。

ボード台車 (焼き付け塗装タイプ)

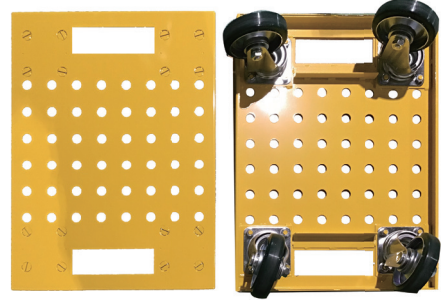

■ワンタッチ！折りたたみポータブル台車！



ポニー EV

3×6のベニヤ、パネル、ドア等、板状の品を積んだままマンションのエレベーターに乗る事が出来ます。



※折りたたみ時

総積載量
200kg



ポニー ST

総重量：30kg
キャスター：250Φ、幅 75mm ノンパンクタイヤ (空気入り)
前輪の補助キャスター：100 Φ

パネル・板・長尺もの：
エレベーターに収納可！

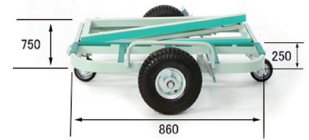

総積載量
300kg



ポニー RS

総重量：30kg
キャスター：250Φ、幅 75mm ノンパンクタイヤ (空気入り)
前輪の補助キャスター：100 Φ

悪路でも走行可能！



総積載量
300kg

■アルミ台車4輪・6輪

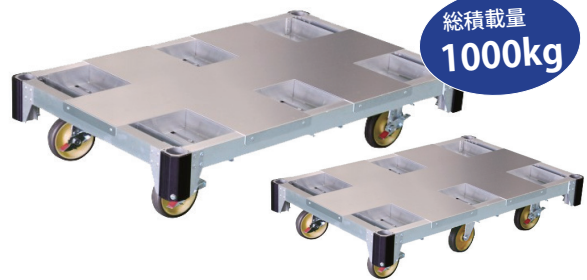

総積載量
1000kg

アルミ台車タフキャリー

共に外寸長さ 1221mm、幅 771mm、高さ 258mm
質量：4輪 26kg、6輪 29.2kg

吊りボルト支持具 (サワタ)

■ ALCハンガー

使用十字ビット No.2 充電ドライバー等 毎分 500 回転以下で使用

■ つりもくハンガー

使用十字ビット No.2 軽量銅 (1mm 以下なら下穴不要)

■ つりてつハンガー

使用十字ビット No.2 スクリュードライバー等 毎分 2500 回転使用

■ コンクリハンガー

使用十字ビット No.2
ドリル下穴径 ϕ 5.5 スクリュードライバー 500 ワット以上の強力型使用

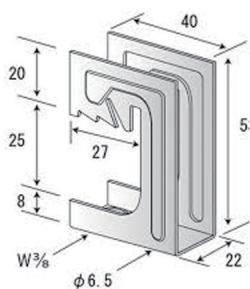
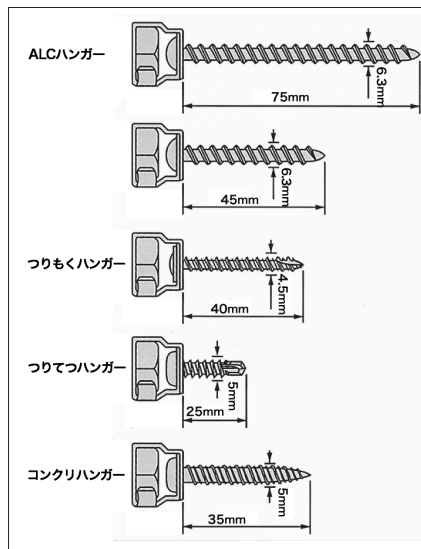

つりっこ1号A

サイズ：H53mm W24mm D40mm
重量：61g

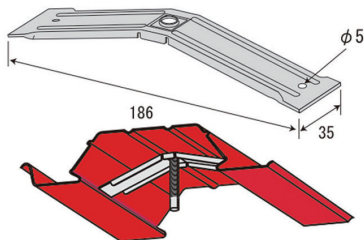

赤とんぼII

サイズ：W186mm D35mm
重量：84g



ワイヤークリップ

チャンネルを交差支持する金具



軽天のやっさん

3分1種六角ナット専用【ナットセッター機】
ボルトの差し込み調整は 300mm まで可能

スピーディーで
取り付け簡単！



U needs

サイズ：5 × 19 ~ / 形状：ナベ・サラ
仕上げ：ユニクロ・ステンレスコーティングマ
ルチドリルビス [鉄板 t2.3~9.0mm 用]

H鋼を下穴なしで
ぶち抜く！

コアラポイント H鋼や厚鉄板に下穴無しで
9mmまで貫通します！



インパクトで打てるので作
業効率が抜群！
(専用ビット付属)

コアラポイント (H鋼用ビス)

●ナベ 5 × 19：ネジ部 約 8.5mm 刃先約 10.5mm
●ナベ 5 × 25：ネジ部 約 14.5mm 刃先約 10.5mm
※小箱に No.2 専用ビット 3 本付
表面処理：鉄・カエラ LB (高耐食表面処理)

作業用品

レーザー関連



レーザー

各種メーカー取り扱い

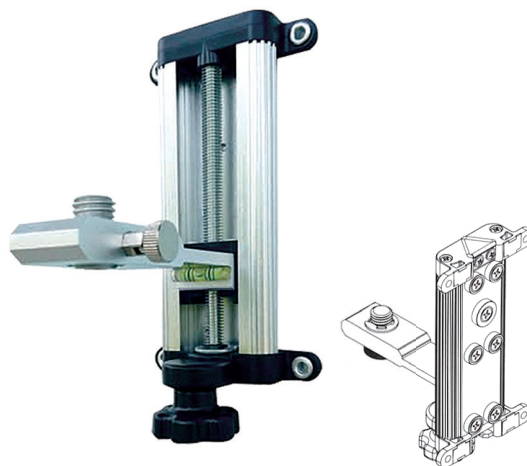

軽天ホルダー 磁石式

各種メーカー取り扱い



脚立

各種メーカー取り扱い



足場台

各種メーカー取り扱い



エレベーター三脚

各種メーカー取り扱い



《安全定規》ボード切断用アルミ定規

1,000mm、2,000mm があります

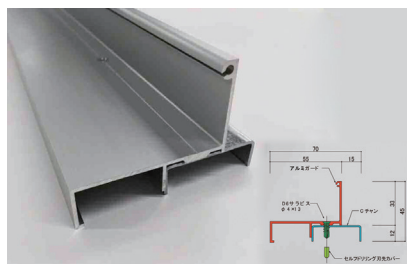

《安全定規》C チャンガード

アルミガード: W55 × H45L × 1,000(mm)
組み合わせ: W70 × H45 × L2,000(mm)



粉末 (ABC) 消火器

YA-4NX / 全高 38cm: 質量: 約 2.58kg
YA-5NX / 全高 40cm: 質量: 約 2.98kg
YA-6NX / 全高 45cm: 質量: 約 3.87kg
YA-10NX / 全高 49cm: 質量: 約 5.08kg

新取扱商品・コンパネビス

エンズバツ!®

コンパネに**カッ!**と効く!



“ささくれ知らず”のコンパネ専用ビス

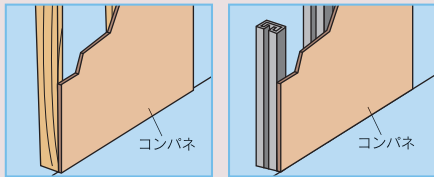

■特長

- 木材表面のささくれ・ケバだちを防止します
- 頭部ツバ裏ノコギリ形状により仕上り面が圧倒的にキレイ
- 先端Wエッチにより木割れ防止
- 木下地・軽鉄下地の両方に使用可能
- 頭部は表面のブツブツでパテ・塗料のノリが良い
- 表面処理はクロムフリーで高耐食

1 ディスゴシルバー コンズバツ!

表面処理のカラー表記

■ ユニクロ・三価ユニクロ ■ タクロ ■ パシパート ■ スズ ■ フロンス ■ セラミック系シルバー ■ セラミック系ノンクロムシルバー ■ エポキシ系シルバー ■ クロメート

■ ディスゴシルバー コンズバツ!

素材 鉄

表面処理 ディスゴシルバー

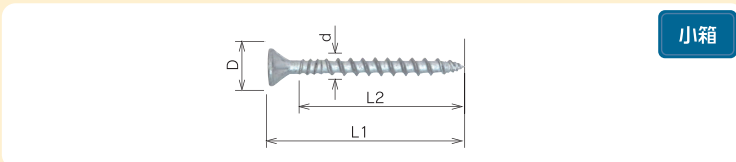

小箱

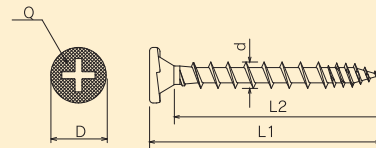

品番	太さ×長さ d×L1	ねじピッチ P	ねじ部 L2	頭径 D	十字穴 Q	ねじ山/ 先端形状	入数	
							(本)×(箱)	
KZ25	3.8×25	2.40	20	8.0	2番	粗め/ 特殊形状	580×12	
KZ28	3.8×28	2.40	23	8.0	2番		550×12	
KZ32	3.8×32	2.40	27	8.0	2番		500×12	
KZ38	3.8×38	2.40	33	8.0	2番		430×12	
KZ45	3.8×45	2.40	40	8.0	2番		360×12	
KZ50	3.8×50	2.40	45	8.0	2番		320×12	

単位:mm

■木材に対する引抜強度

ねじ込み深さ	測定値
20mm	1220N
30mm	2050N
35mm	2490N
40mm	2820N

・社内試験での平均値であり保証値ではありません
・木種及び含水率により強度データが変わります

※杉集成材による引抜強度

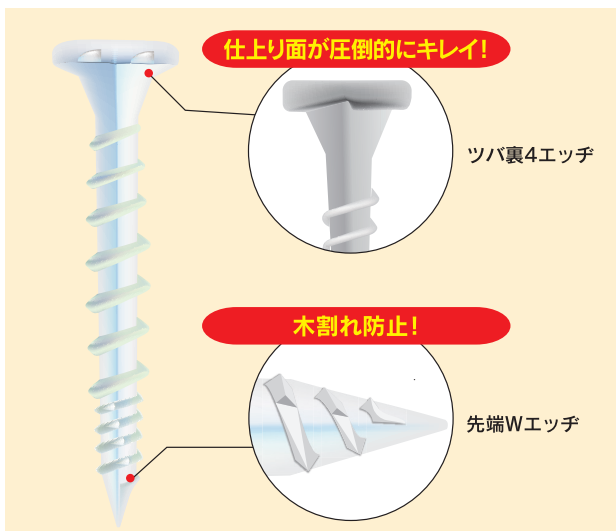

汎用品の場合

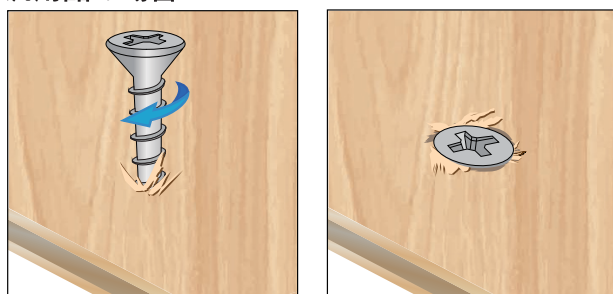

エンズバツ! なら“ささくれ知らず”

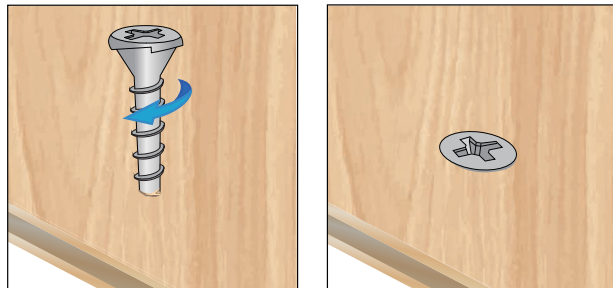

※使用環境により若干の誤差はあります。

作業用品

作業用品



コンクリートピン A02619



コンクリートピン FP2619B

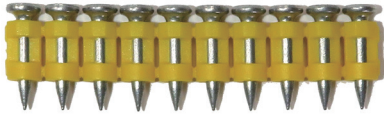

コンクリートピン UG3019



鉄骨ピン S P13 T F1800 専用



鉄骨ピン SP13



鉄骨ピン U G 3 0 1 5

ガスピン

コンクリート用、鉄骨用



ガス銃

各種メーカー取り扱い



スーパールミネ X60

開閉式照射で照らす範囲を変える
明るさ 6600Lm



M バーカッター

一発切り。壁面のきわ切り。



C チャンカッター

一発切断



耐切削手袋

各種メーカー取り扱い



エアホース

各種サイズ取り扱い



火花カバー

横幅 420mm
火花が飛び散るのを防ぎます



点検口

アルミ 300, 450, 600
があります

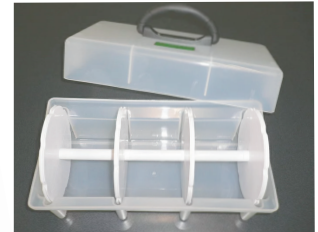

のり付けローラー

素材 P P 製

ドライウォール

コーススレッド

コンクリートビス

ドリルビス

スタッドビス

タッピングネジ

木ネジ・小ネジ

ステーブル

ボルト・ナット

作業用品

作業用品・保安用品

おく蔵

エースマンボ

りん木

りん木や枕木などの利用に

持ち運び便利
取っ手がついているので手を挟みにくい!

作業性
軽くてコンパクトに重なる!

安全
2本を連結するとラクラク耐荷重UP!

輪木王

ブルー、スカイブルー、グリーン、レッド、オレンジ、イエロー

土嚢袋

国産50枚

ガラ袋口紐付

600mm×900mm
口紐付き

防錆塗料スプレー (グレー)

屋内外の鉄部・トタンのさび止めに

防錆塗料スプレー (赤・グレー)

鉄部の下塗り 錆止め用

マスキングテープ

各種サイズ取り扱い

ホワイトシートロール

900mm×100mm
1,800mm×100mm

ブルーシートロール

900mm×100mm
1,800mm×100mm

養生テープ (白・緑)

各種サイズ取り扱い

溶接棒

2.0φ、2.6φ、3.2φ

安全靴

各種メーカー取り扱い

ヘルメット

飛来・落下物から頭部を守ります

ブルースリング

サイズ：幅 75 mm 長さ 6 m
幅 50 mm 長さ 4 m

運送便発送について

納品日や着時間のご指定はできかねます。
日付、AM・PMなどの明記は可能ですが明記のみで必ず指定通りに届く保障はしておりません。
運送車両の事故・交通事情・天候・災害などの諸事情により遅れる場合があります。ご了承ください。
※配達の流れなどによる災害に関しては、当社では一切の責任を負いかねます。
予めご了承ください申し上げます。

現場発送について

現場発送の場合、お客様との現場受け渡し場所のトラブルや、運送会社の都合上、現場関係者又は現場事務所にお届けする場合がございます。
受領印を頂いた時点で配達完了とさせていただきます。ご了承ください。

不在時の置き配について

不在時の置き配は明記された場合のみになります。置き配の保障は承っておりません。



大阪本社 名古屋営業部

〒581-0039
大阪府八尾市太田新町6丁目40番地
TEL 072-949-1077
FAX 072-948-3794

八尾工場

〒581-0039
大阪府八尾市太田新町5丁目177番地
TEL 072-949-6681

東京営業所

〒120-0006
東京都足立区谷中1丁目1-19番地
TEL 03-5673-2351
FAX 03-5673-2352

仙台営業所

〒984-0003
仙台市若林区六丁の目北町17-40
TEL 022-762-9591
FAX 022-762-9592

福岡営業所

〒816-0921
福岡県大野城市仲畑2丁目6-40
TEL 092-558-0970
FAX 092-558-0971

広島営業所

〒733-0013
広島市西区横川新町15-29
TEL 082-554-5290
FAX 082-554-5292



株式会社ケイモト製作所

KEIMOTO Manufacturing Co.

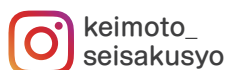

2020
健康経営優良法人
Health and productivity